

# WERKOM

WERKSTATT-KOMPLETTLÖSUNGEN



HEBEBÜHNEN,  
REIFENWUCHT- &  
MONTAGETECHNIK

 **alles  
werkstatt**

HEBETECHNIK  
REIFENSERVICE



# ACL 235 ACL 235L

## 2-Säulen-Hebebühne - 3,5 Tonnen



### Lieferumfang

- Adapter-Verlängerungssatz
- 2 Halterungen zur Montage an der Säule & Stecksystemerhöhungen

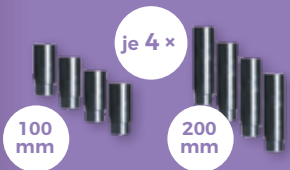

- Beleuchtung
- 2. Energie-Set

- Elektrohydraulische 2-Säulen-Hebebühne mit integrierter LED-Säulen-Beleuchtung
- Beidseitige Bedieneinheit mit Energie-Set (230 V / 12 V / Druckluft)
- Elektromagnetische Entriegelung der Sicherheitsrasten automatisch beim Heben und Senken
- Inkl. Drucktaste für Parkposition
- Leistungsstarkes Hydraulikaggregat mit lastabhängigem Senkventil
- Multifunktionelle Aufnahme durch 2-fach teleskopierbare Tragarme und Trageteller (Aufnahme von Smart bis z. B. VW Crafter langer Radstand an den alternativen Aufnahmepunkten)

### Technische Daten

	ACL 235	ACL 235L
Tragkraft kg	3.500	3.500
Hubhöhe mm	2.000	2.000
Hubzeit s	30	30
Unterschwenkhöhe mm	90 - 180	90 - 180
Gesamtbreite mm	3.485	3.485
Durchfahrbreite (Tragarm) mm	2.485	2.485
Gesamthöhe mit Quertraverse mm	3.140	3.880
Gesamthöhe Säulen mm	3.140	3.880
Tragarm Auszug lang mm	1.615	1.615
Tragarm Auszug kurz mm	890	890
Motorleistung kW	3,0	3,0
Elektroanschluss V	400	400
Fundamentstärke mm	200	200
Betonqualität mind. C	C20/25	C20/25
Fundamentgröße mm	4.000 x 2.000 x 200	4.000 x 2.000 x 200

ACL 235  
Mit **niedrigem**  
**Überfahrblech**  
Art.-Nr.:  
**WA 22204**

ACL 235L  
Mit **oben verlaufender**  
**Quertraverse**  
Art.-Nr.:  
**WA 22206**



**ACL 235**

Sehr niedriges Überfahrblech (Höhe = 20 mm) für ein bequemes Arbeiten

**ACL 235L**

Barrierefrei durch oben verlaufende Quertraverse für optimale Arbeitsverhältnisse



**Die Vorteile im Überblick**



**Schnelle Hub- und Senkzeit**  
(Ab 30 Sek.) durch leistungsstarkes Hydraulikaggregat



**2 Bedieneinheiten**  
Für eine flexible Nutzung an beiden Seiten



**Energie-Set**  
Hauptbedienteil und Nebenbedienung (230 V- / 12 V- / Druckluftanschluss)



**Säulen-Beleuchtung 24 V**  
Für optimale Arbeitsverhältnisse



**3-teilig teleskopierbare Tragarme und Tragteller**  
Mit sehr niedriger Unterschwenkhöhe



# ACL 250 ACL 250X

## 2-Säulen-Hebebühne - 5 Tonnen

### Lieferumfang

- Adapter-Verlängerungssatz
- 2 Halterungen zur Montage an der Säule & Stecksystemerhöhungen

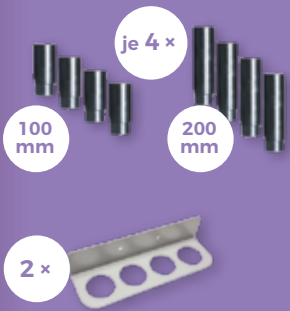

- Beleuchtung
- 2. Energie-Set

- Elektrohydraulische 2-Säulen-Hebebühne mit integrierter LED-Säulen-Beleuchtung
- Beidseitige Bedieneinheit mit Energie-Set (230 V / 12 V / Druckluft)
- Elektromagnetische Entriegelung der Sicherheitsrasten automatisch beim Heben und Senken
- Inkl. Drucktaste für Parkposition
- Leistungsstarkes Hydraulikaggregat mit lastabhängigem Senkventil
- Multifunktionelle Aufnahme durch 2-fach teleskopierbare Tragarme und Trageteller (Aufnahme von Smart bis z. B. VW Crafter langer Radstand an den alternativen Aufnahmepunkten)



### Technische Daten

	ACL 250	ACL 250X
Tragkraft kg	5.000	5.000
Hubhöhe mm	2.000	2.000
Hubzeit s	40	40
Unterschwenkhöhe mm	115 - 195	115 - 195
Gesamtbreite mm	4.050	4.050
Durchfahrbreite (Tragarm) mm	3.030	3.030
Gesamthöhe mit Quertraverse mm	3.165	5.060
Gesamthöhe Säulen mm	3.165	5.000
Tragarm Auszug lang mm	1.950	1.950
Tragarm Auszug kurz mm	1.500	800
Motorleistung kW	3,0	3,0
Elektroanschluss V	400	400
Fundamentstärke mm	200	200
Betonqualität mind. C	C25/30	C25/30
Fundamentgröße mm	4.500 x 2.000 x 220	4.500 x 2.000 x 220

ACL 250  
Mit **niedrigem Überfahrblech**  
Art.-Nr.:  
**WA 22216**

ACL 250X  
Mit **oben verlaufender Quertraverse**  
Art.-Nr.:  
**WA 22218**



### ACL 250X

Barrierefrei durch oben verlaufende Quertraverse für optimale Arbeitsverhältnisse

### ACL 250

Sehr niedriges Überfahrblech (Höhe = 20 mm) für ein bequemes Arbeiten



## Die Vorteile im Überblick



**Schnelle Hub- und Senkzeit**  
(Ab 30 Sek.) durch leistungsstarkes Hydraulikaggregat



**Energie-Set**  
Hauptbedienteil und Nebenbedienung (230 V- / 12 V- / Druckluftanschluss)



**Säulen-Beleuchtung 24 V**  
Für optimale Arbeitsverhältnisse



**2 Bedieneinheiten**  
Für eine flexible Nutzung an beiden Seiten



**3-teilig teleskopierbare Tragarme und Tragteller**  
Mit sehr niedriger Unterschwenkhöhe



# AFL X50 UF

## Auffahr-Scheren-Hebebühne – 5 Tonnen



### Lieferumfang

- Plattformschutz aus Spezial-Polymer



- Wartungseinheit und Druckluftanschluss 8 – 10 bar
- Beleuchtung
- Gummiauflagen



4 x 40 mm

4 x 80 mm

- Elektrohydraulische Auffahr-Scheren-Hebebühne mit integriertem Radfreiheber 4.000 kg
- Inkl. 24 V-LED-Beleuchtung mit Metallschutzbügel
- Ideal geeignet für Annahme, Achsvermessung, Reparatur und Prüfplatz für Scheinwerfer- und Fahrerassistenzsysteme
- Aussparungen für Drehplatten vorne, integrierten Schwingplatten hinten und serienmäßig ebenen Fahrschienen und Laufschiene für optionalen Achsfreiheber
- Leistungsstarkes Hydraulikaggregat mit lastabhängigem Senkventil
- Geeignet für die Montage und Nutzung für den bodenebenen Einbau
- Perfekter Korrosionsschutz mit partieller Verzinkung, Doppel-Pulverbeschichtung und Plattformschutz aus Spezial-Polymer

**Art.-Nr.:**  
**WA 31011**

**Optional:**  
Scheren-Achsfreiheber  
ASH X25 P inkl. Führungsseil mit Pneumatik-Spiralschlauch

**Art.-Nr.:**  
**WAZ 31002**

**Optional:**  
Überflur-Montage-Kit

**Art.-Nr.:**  
**WAZ 31012**



### Technische Daten

Tragkraft kg	5.000
Hubhöhe mm	295 – 2.160
Hubzeit s	70
Auffahrhöhe mm	(Überflur: 295 mm)
Fahrschienenlänge mm	5.300
Fahrschienenbreite mm	610
Gesamtbreite mm	2.200
Gesamtlänge mm	5.300
Motorleistung kW	3,5
Elektroanschluss V	400
Fundamentstärke mm	5.500 x 3.000 x 2.000
Betonqualität mind. C	C20/25

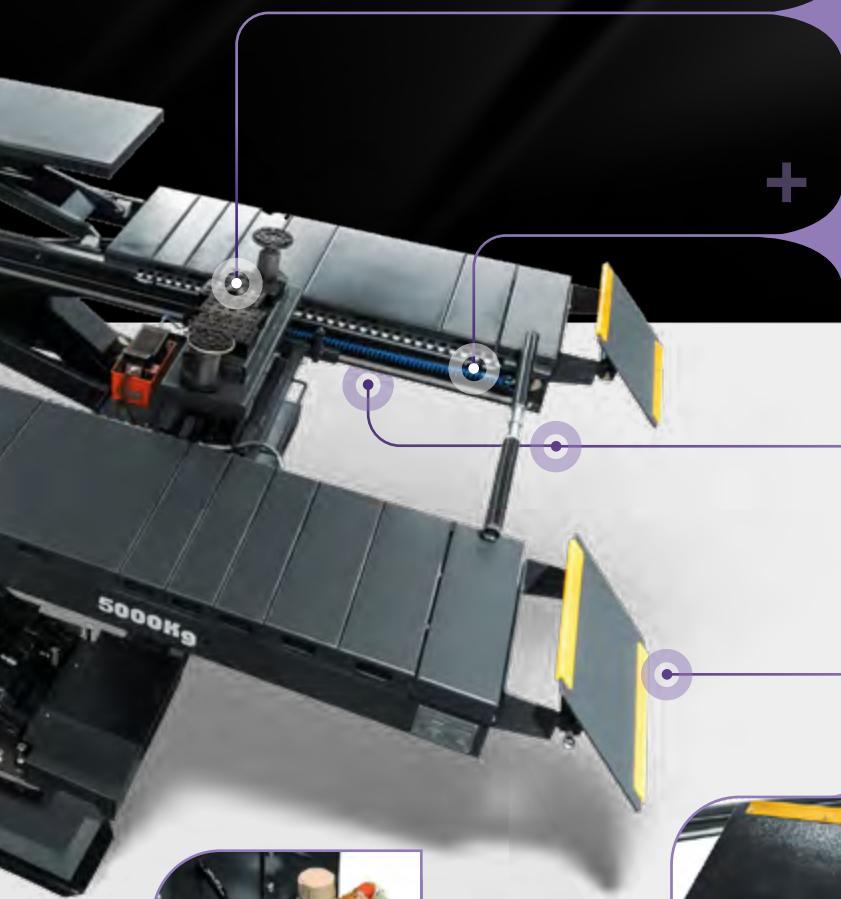

+

**Optional:**

Scheren-  
 Achsfreiheber  
 ASH X25 P



+

**Inklusive:**

Bei Bestellung des  
 Achsfreihebers



Steuereinheit  
 Inkl. Druckluft-  
 Wartungseinheit

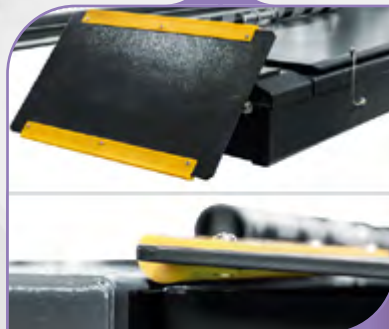

Kunststoffschutz

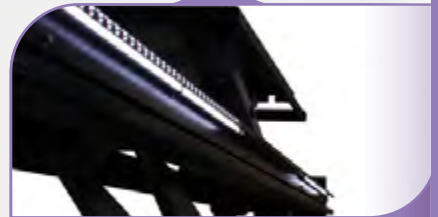

24 V-LED-Beleuchtung  
 mit Metallschutzbügel



Steckbare  
 Querverbindung

**Gute Qualität zahlt sich aus.**



Aus einem Stück  
 gebogen für erhöhte  
 Stabilität und  
 Korrosionsschutz



Verzinkt und  
 doppel-pulver-  
 beschichtet



Vollrohr  
 Scherenteile



Einstell-  
 schrauben



Aluminium-  
 schutzleiste



# AFC X30 ÜF

## Doppel-Scheren-Hebebühne - 3 Tonnen



### Lieferumfang

- Überflur-Montage-Kit
- Gummiauflagen

4 x 40 mm

4 x 80 mm

- Elektrohydraulische Doppel-Scheren-Hebebühne
- Ideal geeignet für Annahme, Lackier- und Karosseriebetriebe, Reparaturen, Bremsen- und Reifendienste
- Leistungsstarkes Hydraulikaggregat mit lastabhängigem Senkventil
- Geeignet für die Montage und Nutzung für den bodenebenen Einbau
- Gleichlaufkontrolle über doppeltes Master- und Slave-System, Lichtschranke und doppelte hydraulische Absenkverriegelung (keine Sicherheitsraste oder Druckluft erforderlich)
- Perfekter Plattformschutz mit partieller Verzinkung und Doppel-Pulverbeschichtung (Bodengrundplatte, und Auffahrampen verzinkt und beschichtet)

### Technische Daten

Tragkraft kg	3.000
Hubhöhe mm	1.900
Hubzeit s	45
Auffahrhöhe mm	116
Fahrschienenlänge mm	1.495 - 2.030
Fahrschienenbreite mm	600
Gesamtbreite mm	2.000
Gesamtlänge mm	2.030
Motorleistung kW	2,6
Elektroanschluss V	400
Fundamentstärke mm	2.500 x 2.500 x 180
Betonqualität mind. C	C20/25

**Art.-Nr.:**  
**WA 30311**

**Optional:**  
Unterflur-Montage-Kit  
**Art.-Nr.:**  
**WAZ 30312**



# AFL 30M

Kurzhub-Scheren-Hebebühne - 3 Tonnen



- Elektrohydraulische Kurzhub-Scheren-Hebebühne
- Ideal geeignet für Annahme, Lackier- und Karosseriebetriebe, Reparaturen, Bremsen- und Reifendienste
- Leistungsstarkes Hydraulikaggregat (230 V / C16A)
- Inkl. Kit für den mobilen Einsatz, Montage und Nutzung auf dem Boden
- Gleichlaufkontrolle über doppeltes Hydraulikzylindersystem, mechanisch untenliegende Querverbindung und doppelte hydraulische Absenkverriegelung (keine Sicherheitsraste oder Druckluft erforderlich)
- Perfekter Korrosionsschutz mit Doppel-Pulverbeschichtung

## Technische Daten

Tragkraft kg	3.000
Hubhöhe mm	960
Hubzeit s	20
Auffahrhöhe mm	105
Fahrschienenlänge mm	1.450 - 2.040
Fahrschienenbreite mm	530
Gesamtbreite mm	1.940
Gesamtlänge mm	2.040
Motorleistung kW	1,5
Elektroanschluss V	230
Fundamentstärke mm	2.000 x 2.000 x 200
Betonqualität mind. C	C20/25



### Lieferumfang

- Kit für den mobilen Einsatz



- Gummiauflagen



Art.-Nr.:  
WA 80008



# ABL 70F

## Motorrad-Hebebühne - 0,7 Tonnen

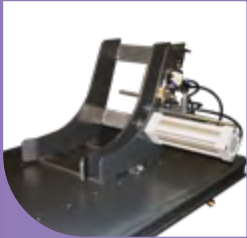

### Lieferumfang

- Pneumatischer Radhalter
- Mini-Motorradheber



- Hochwertige und robuste Motorrad-Hebebühne mit hydraulischem Antrieb, nahezu wartungsfrei
- Leistungsstarkes Hydraulikaggregat (230 V / C16A)
- Herausnehmbare Platte zum freien Arbeiten an Hinterreifen, Kette oder Antriebswelle
- Keine elektrischen Endschalter in der Schere verbaut und Schutzschlauch über den Hydraulikschläuchen
- Mechanische Sicherheitsraste, um Last drucklos absetzen zu können
- Vermeidung von Stolperfallen durch automatisches Einziehen der Auffahrrampe beim Heben der Bühne
- Befestigte Aluminiumplatte speziell zur Aufnahme für den Mini-Motorradheber
- Not-Ablass-System zum Absenken bei Stromausfall

### Technische Daten

Tragkraft kg	700
Hubhöhe mm	1.200
Hubzeit s	ca. 15
Überfahrhöhe mm	150
Aufnahmelänge mm	2.220
Fahrschienenbreite mm	730
Gesamtbreite mm	730
Gesamtlänge mm	2.220
Motorleistung kW	2,2
Elektroanschluss V	230
Fundamentstärke mm	2.500 x 1.000 x 100
Betonqualität mind. C	C20/25

Art.-Nr.:  
WA 70024



# ATH W42 LED 3D

Radauswuchtmaschine **COPARTS EDITION**

- Auswuchtmaschine für PKW-Räder, mit optionalem Zubehör auch für Motorräder
- Sehr widerstandsfähige Hammerschlag-Pulverbeschichtung
- Bedienung über Frontbedienfeld
- 3D-Funktion: Automatische Übernahme von Abstandsmaß, Raddurchmesser und Radbreite
- Mikroprozessorsteuerung
- Digitale und optische Positionsanzeige der Gewichte durch LED und Laser (LPS)
- Programmwahl: Statische und dynamische, Alu-Programme, Alu-Gewichtsoptimierung inkl. Hinterspeichenplatzierung
- Radschutz mit automatischer Start-Stopp-Funktion
- Integrierte Rad-Innenbeleuchtung
- Ergonomisch angeordnetes Frontbedienfeld und große Ablage
- Spannkonen von 45 - 130 mm mit Konushalterungen
- Schnellspannmutterspannung mit 40 mm Wellendurchmesser
- Pedalbetätigte Feststellbremse



Gewindewelle mit Duo-Laser & Licht

## Lieferumfang

- LLKW-Flansch
- Große Druckhaube PKW



## Technische Daten

Messdrehzahl U/min	180
Messzeit von-bis s	7
Wellendurchmesser mm	40
Display/Monitor	LED-Monitor
Auswuchtgenauigkeit +/-g	1
Felgenbreite Zoll	1,5 - 20
Felgendurchmesser Zoll	12 - 24
Raddurchmesser max. mm	900
Radgewicht max. kg	65
Elektroanschluss V	230
Druckluftanschluss bar	-
Abmaße H x B x T mm	1.160 x 750 x 850
Gewicht kg	115

Art.-Nr.:  
50032 CO



# ATH W62 LCD 3D

Radauswuchtmaschine **COPARTS EDITION**



Gewindewelle mit  
Laser und Licht

## Lieferumfang



- LLKW-Flansch
- Große Druckhaube PKW

**Art.-Nr.:**  
**50035 CO**

- Auswuchtmaschine für PKW-Räder, mit optionalem Zubehör auch für Motorräder
- Sehr widerstandsfähige Hammer-schlag-Pulverbeschichtung
- Bedienung über Frontbedienfeld
- 3D-Funktion: Automatische Übernahme von Abstandsmaß und Raddurchmesser, manuelle Eingabe der Radbreite
- Mikroprozessorsteuerung
- Digitale und optische Positions-anzeige der Gewichte durch LCD-Display und Laser (LPS)
- Programmwahl: Statische und dynamische, Alu-Programme, Alu-Gewichtsoptimierung inkl. Hinterspeichenplatzierung
- Radschutz mit automatischer Start-Stop-Funktion
- Integrierte Rad-Innenbeleuchtung
- Ergonomisch angeordnetes Frontbedienfeld und große Ablage
- Spannkonen von 45 - 130 mm mit Konushalterungen
- Schnellspannmutterspannung mit 40 mm Wellendurchmesser
- Pedalbetätigte Feststellbremse



## Technische Daten

Messdrehzahl U/min	180
Messzeit von-bis s	7
Wellendurchmesser mm	40
Display/Monitor	LCD-Monitor
Auswuchtgenauigkeit +/-g	1
Felgenbreite Zoll	1,5 - 20
Felgendurchmesser Zoll	12 - 24
Raddurchmesser max. mm	900
Radgewicht max. kg	65
Elektroanschluss V	230
Druckluftanschluss bar	-
Abmaße H x B x T mm	850 x 750 x 1.160
Gewicht kg	176

# ATH W82 Touch 3D

Radauswuchtmaschine **COPARTS EDITION**

- Automatische Übernahme von Abstandsmaß, Felgendurchmesser und Felgenbreite (3D-Funktion)
- Bedienung direkt über 19"-Touchscreen oder ergonomisch angeordnetes Frontbedienfeld
- Digitale und optische Positionsanzeige der Gewichte über LCD-Touchscreen-Monitor und Laser (LPS)
- Pneumatische Felgenspannung mit 40 mm Wellendurchmesser („ATH-Quick-hold“), problemloses Anbringen der Klebegewichte über automatische, elektronische Feststellbremse („ATH-Easy-hold“) und Messfinger, integrierte Rad-Innenbeleuchtung
- Statisch/dynamisch, ALU-Programme, ALU-Gewichtsoptimierung und Hinterspeichenplatzierung



- Radschutz mit automatischer Start-Stop-Funktion

## Technische Daten

Messdrehzahl U/min	180
Messzeit von-bis s	7
Wellendurchmesser mm	40
Display/Monitor	Touch-Monitor
Auswuchtgenauigkeit +/-g	1
Felgenbreite Zoll	1,5 - 20
Felgendurchmesser Zoll	12 - 24
Raddurchmesser max. mm	900
Radgewicht max. kg	65
Elektroanschluss V	230
Druckluftanschluss bar	8
Abmaße H x B x T mm	1.310 x 725 x 1.030
Gewicht kg	190



„ATH-Quick-hold“ Funktion, Laser & Licht

## Lieferumfang



- LLKW-Flansch
- Große Druckhaube PKW

Art.-Nr.:  
50033 CO



# ATH M52 + A34

## Reifenmontiermaschine **COPARTS EDITION**

### Lieferumfang



- Schnellspannfutter
- Pneumatischer Montagefinger, Stahl- & Kunststoffmontagekopf

- Heckschwenker mit pneumatischer Montagekopf-Spannung inkl. automatischer vertikaler und horizontaler Felgenentfernung
- Steuerung über ergonomisch angeordnete Fußpedale
- Inkl. Hilfsmontagearm ATH A34 zur mühelosen und beschädigungsfreien (De-)Montage von Niederquerschnitts-, UHP- und Run-Flat-Reifen aufgrund pneumatischer Steuerung
- Selbstzentrierendes, voreinstellbares 4-Spannbacken-System mit zwei doppelwirkenden Aluminium-Spannzylindern; Spannbereich außen bis 22", zusätzlich verstellbar um -2"
- Seitlicher Abdrücker mit doppelwirkendem Aluminiumzylinder und Antiklemmsystem



### FÄHIG

nach wdk-Montage-/  
Demontageanleitung  
UHP- u. Runflat-Reifen  
Wirtschaftsverband  
der deutschen  
Kautschukindustrie e.V.

mit optionalem WDK-Kit  
(Artikel-Nr.: RWK0001.01)



## 2 SPEEDS

### Technische Daten

Spannbereich innen von - bis Zoll	14 - 26
Spannbereich außen von - bis Zoll	12 - 22
Max. Felgenbreite Zoll	13
Max. Raddurchmesser mm	1.050
Drehzahl Spannteller von - bis U/min	6 und 12
Abdrückbereich mm	83 - 350
Betriebsdruck von - bis	10
Elektroanschluss V	400
Abmaße H x B x T mm	1.150 x 850 x 980
Gewicht kg	252

**Art.-Nr.:**  
**51071 CO**

Inkl. Schnellspannfutter,  
pneumatischer Montage-  
finger, Stahl- und Kunst-  
stoffmontagekopf





# ATH M72 + A34

## Reifenmontiermaschine **COPARTS EDITION**

### Lieferumfang



- Schnellspannfutter
- Pneumatischer Montagefinger, Stahl- & Kunststoffmontagekopf

- Heckschwenker mit pneumatischer Montagekopf-Spannung inkl. automatischer vertikaler und horizontaler Felgenentfernung
- Steuerung über ergonomisch angeordnete Fußpedale
- Inkl. Hilfsmontagearm ATH A34 zur mühelosen und beschädigungsfreien (De-)Montage von Niederquerschnitts-, UHP- und Run-Flat-Reifen aufgrund pneumatischer Steuerung
- Selbstzentrierendes, voreinstellbares 4-Spannbacken-System mit zwei doppelwirkenden Aluminium-Spannzylindern; Spannbereich außen bis 26", 3-fache Schnellverstellung
- Seitlicher Abdrücker mit doppelwirkendem Aluminiumzylinder und Antiklemmsystem



### FÄHIG

nach wdk-Montage-/  
Demontageanleitung  
UHP- u. Runflat-Reifen  
Wirtschaftsverband  
der deutschen  
Kautschukindustrie e.V.

mit optionalem WDK-Kit  
(Artikel-Nr.: RWK0001.01)



## 2 SPEEDS

### Technische Daten

Spannbereich innen von - bis Zoll	11 - 30
Spannbereich außen von - bis Zoll	9 - 26
Max. Felgenbreite Zoll	4 - 13
Max. Raddurchmesser mm	1.050
Drehzahl Spannteller von - bis U/min	6 und 12
Abdrückbereich mm	83 - 350
Betriebsdruck von - bis	10
Elektroanschluss V	400
Abmaße H x B x T mm	1.000 x 1.150 x 1.850
Gewicht kg	385

**Art.-Nr.:**  
**51072 CO**



Inkl. Schnellspannfutter,  
pneumatischer Montage-  
finger, Stahl- und Kunst-  
stoffmontagekopf





# ATH M72Z Plus

Reifenmontiermaschine **COPARTS EDITION**

## Lieferumfang



- Reifenfüllkanone
- Pneumatischer Montagefinger, Stahl- & Kunststoffmontagekopf auf Schnellspannfutter

- Heckschwenker mit pneumatischer Montagekopf-Spannung inkl. automatischer vertikaler und horizontaler Felgenentfernung
- Steuerung über ergonomisch angeordnete Fußpedale
- Inkl. Hilfsmontagearm zur mühelosen und beschädigungsfreien (De-)Montage von Niederquerschnitts-, UHP- und Run-Flat-Reifen aufgrund pneumatischer Steuerung
- Höhenverstellbare Mittelochaufnahme mittels Spannflansch und Schnellspannmutter
- Seitlicher Abdrücker mit doppeltwirkendem Aluminiumzylinder und Antiklemmsystem
- Inkl. Radheber, Schnellspannfutter, pneumatischem Montagefinger, WDK-Kit und Reifenfüllkanone



**GEPRÜFT**

nach wdk-Montage-/  
Demontageanleitung  
UHP- u. Runflat-Reifen

Wirtschaftsverband  
der deutschen  
Kautschukindustrie e.V.



## Technische Daten

Spannbereich innen von - bis Zoll	11 - 30
Spannbereich außen von - bis Zoll	6 - 26
Max. Felgenbreite Zoll	4 - 13
Max. Raddurchmesser mm	1.050
Drehzahl Spannteller von - bis U/min	6 und 12
Abdrückbereich mm	83 - 350
Betriebsdruck von - bis	10
Elektroanschluss V	400
Abmaße H x B x T mm	1.550 x 1.740 x 2.170
Gewicht kg	415

**Art.-Nr.:**  
**51038 CO**



Inkl. Schnellspannfutter,  
pneumatischer Montage-  
finger, Stahl- und Kunst-  
stoffmontagekopf



Radheber



Mittellochaufnahme mittels  
Spannflansch und Schnell-  
spannmutter



Hilfsmontagearm  
Zur mühelosen und beschädigungsfreien  
(De-)Montage von Niederquerschnitts-,  
UHP- und Run-Flat-Reifen



## MIT KNOW-HOW ZUM ZIEL

IHR KOMPETENTER PARTNER FÜR NKW- UND  
PKW-WERKSTATTVORHABEN

 BERATUNG	 BEDARFSERMITTLUNG mit Know-How
 PLANUNG	 OBJEKT BETREUUNG
 LEASING	 SERVICE
 UVV ÜBERPRÜFUNGEN	 MONTAGEN
 WARTUNGEN	 EINWEISUNGEN

WERKOM GmbH  
WERKSTATT-  
KOMPLETTLÖSUNGEN

 Bleriotstraße 9  
50827 Köln

 Telefon 04442 707789  
 Mobil 0160 92423325

 E-Mail-Adresse  
buescherhoff@werkom.net

Für fehlerhafte Angaben, Druckfehler und vom Original abweichende Abbildungen wird keine Haftung übernommen.