

WERKOM

WERKSTATT-KOMPLETTLÖSUNGEN

2020



LAMPEN

WERKZEUG

SCHWEISSTECHNIK

BATTERIESERVICE

LICHTTECHNIK

FAHRWERKSTECHNIK

SYSTEMDIAGNOSE

ABGASDIAGNOSE

DRUCKLUFTTECHNIK

BREMSENSERVICE

REINIGUNGSTECHNIK

KLIMATECHNIK

REIFENSERVICE

HEBETECHNIK

BREMSPRÜFSTÄNDE

BETRIEBSAUSSTATTUNG

ALLES

WERKSTATT



COPARTS Logistics

Wir bieten mehr.

- ▷ **ZENTRALLAGER**
- ▷ **SOFORT VERFÜGBAR**
- ▷ **BUNDESWEIT EINHEITLICHE
TRANSPORTKOSTEN**

LINE LIGHT 2

Hebebühnen Beleuchtungs-Kit

- Die flexible Lösung für den universellen Einsatz überall da, wo starke, konzentrierte Ausleuchtung des Arbeitsbereichs gefragt ist
- Mit 2 kompletten Beleuchtungseinheiten ist LINE LIGHT 2 die perfekte Lösung zur Beleuchtung von Hebebühnen und Werkstattgruben
- Dank des Niederspannungssystems (24 V DC) ist die Eigenmontage von LINE LIGHT 2 unabhängig vom jeweiligen Hebebühnen-Hersteller unkompliziert

Art.-Nr.: 03.5202

SCANGRIP
INNOVATION FROM DENMARK



249,-€

Magnet NEODYM - M3

Magnet mit Clip

Für LINE LIGHT Ø 30 mm

Art.-Nr.: 03.5246

SCANGRIP
INNOVATION FROM DENMARK

9,90 €



599,-€

LINE LIGHT 4

Hebebühnen Beleuchtungs-Kit

- Die flexible Lösung für den universellen Einsatz überall da, wo starke, konzentrierte Ausleuchtung des Arbeitsbereichs gefragt ist
- Mit 4 kompletten Beleuchtungseinheiten ist LINE LIGHT 4 die perfekte Lösung zur Beleuchtung von Hebebühnen und Werkstattgruben
- Dank des Niederspannungssystems (24 V DC) ist die Eigenmontage von LINE LIGHT unabhängig vom jeweiligen Hebebühnen-Hersteller unkompliziert

Art.-Nr.: 03.5201

SCANGRIP
INNOVATION FROM DENMARK



Werkstattwagen

VIGOR 1000XL

- Werkstattwagen, leer
- Zentralverriegelung
- Abschließbare Schubladen
- Traglast je Schublade: 25 kg
- 8 Schubladen:
- 7 flach (753 x 398 x 75 mm)
- 1 hoch (753 x 398 x 154 mm)
- 2 Lenkrollen mit Feststellbremse

Art.-Nr.: V4481

Leasing Preis
17,02 €*
799,- €



Werkstattwagen Assistent 179 N



- Neues Design: in Arbeitsflächen
- Kantenschutz und Schubladenfronten
- 5 flache und 2 hohe Schubladen
- Wahlweise in 2 Varianten mit Kunststoff- (179 N) oder Edelstahl-Arbeitsplatte (179 N X)
- Deutlich vergrößerte Ablage- und Arbeitsfläche in Edelstahl oder Kunststoff, je nach Wagenvariante bis zu 30 %
- Komplett abgedichtete, lösemittelbständige Kunststoff- bzw. Edelstahl-Arbeitsfläche schützt Wageninneres bei auslaufenden Flüssigkeiten

Art.-Nr.: 179N-7

Leasing Preis
18,30 €*
859,- €



Werkstattwagen

RACINGline mit 7 Schubladen

- Sehr stabile Stahlblechkonstruktion mit 0,9 mm Blechstärke - verwindungssteif
- Hohe Standsicherheit
- Seitenwände mit Vierkantlochung zum Anbringen verschiedener Zubehörteile
- Einzelverriegelung verhindert ungewolltes Öffnen
- Zentralverriegelung aller Schubladen durch Zylinderschloss

Art.-Nr.: 826.0007

319,- €



Schweißgerät Starweld 190

- ▶ Haltbare Technik durch klassisch kupfergewickelte Schweißtrafos
- ▶ Klassisches Design
- ▶ Bedienung mittels Stufenschaltern und stufenloser Regulierung der Drahtvorschubgeschwindigkeit
- ▶ Punkt- bzw. Stichtschweißen mit separatem Timer an der Maschine einstellbar
- ▶ Solide 2 Rollendrahtvorschubeinheiten aus Stahl

Art.-Nr.: WA 02360



CAR1 Leasing

14,90 € **

894,-€



Leasing Preis
27,48 €*

1.290,-€

Profi-Schweiß- und Lötanlage TIGYS AUTO PACK 1

- ▶ Synergisch geregelt
- ▶ 400 V, 3-ph
- ▶ Ideal für Kfz-Karosserie-Reparatur, Dünnblechschweißen, MIG-Löten sowie Alu-Schweißen
- ▶ Geeignet für Drahtrollen Ø 100, Ø 200 od. Ø 300 mm
- ▶ Werkseitig optimierte Einstellungen 15 – 205 A
- ▶ Universell einsetzbar
- ▶ 4-Rollen-Drahtführung
- ▶ Mit umfangreichen Zubehöropaket

Art.-Nr.: D32908

Schweißmaschine T3GYS AUTO - Set

- ▶ Speziell konzipiert für die Bedürfnisse beim Dünnblechschweißen von Stahl, Edelstahl, Aluminium sowie das MIG-Löten von hochfestem Stahl in der Kfz- bzw. Karosseriewerkstatt (15 – 200 A)
- ▶ Die „halbsynergische“ Regelung der Schweißparameter über voreingestellte Programme erleichtert dem Anwender die Einstellung und ermöglicht hervorragende Schweißergebnisse

Art.-Nr.: D32904



2.450,-€

Leasing Preis
52,19 €*



GYS Induktionsheizgerät Set

- Entfernen von Aufklebern, Logos, seitlichen Zierleisten und geklebten Fahrzeugblechen
- Demontage geklebter Fahrzeugglasscheiben (Heckscheibe, Seitenscheiben, Glasschiebedach...).
- Abbeizen von Einstiegsschutzfolien
- Lockerung eingerosteter und verklemmter Bauteile, wie Schrauben und Muttern
- Zur Reparatur kleinerer Beulen ohne Lacknachbearbeitung
- Mit umfangreichen Zubehöropaket

Art.-Nr.: 053380

Leasing Preis
31,74 €*

1.490,-€

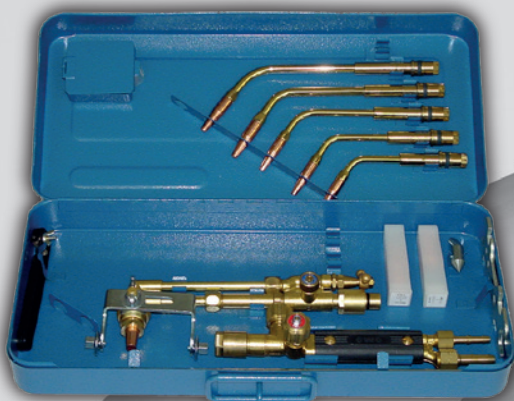

399,-€

Autogen-Set
zum Schweißen
und optional Schneiden

- Ausführung Autogen-Set in Industriequalität nach DIN ISO 2503
- Mit Schneideinsatz mit Flügel, Blockdüsen

Art.-Nr.: 124.073



Batterieladegerät CTEK PRO25SE



- Die perfekte professionelle Lösung für das Laden von Batterien in der Werkstatt. 12 V-Lithiumbatterien LiFePO4, Li-Fe, Li-iron, LFP
- Eine hochentwickelte Technologie stellt sicher, dass jede Batterie genau gemäß ihrem individuellen Bedarf sicher und schnell geladen wird
- Das spezielle Rekonditionierungsprogramm des PRO25SE für Blei-Säure-Batterien stellt entladene Batterien wieder her und überholt erschöpfte Batterien

Art.-Nr.: 40-197

329,-€





Batterietestgerät BAT 131

Einfach zu bedienen und präzise Testergebnisse:

- ▀ 1 Hand-Konzept: Navigation über 5 Tasten
- ▀ Robustes Gehäuse
- ▀ Leicht verständliche Menüsprachen
- ▀ Ergebnisse auf großem LCD-Display

Art.-Nr.: 0 684 400 731

Leasing Preis
17,44 €*

819,-€



BOSCH

Batterieladegerät BAT 415

- ▀ Ladebetrieb für 12 V
- ▀ Mikroprozessorgesteuerte Laderegulierung geeignet für Blei-Säure-Batterien jeder Bauart (wartungsfreie Batterien, Standard-Batterien, Gel-Batterien und Vlies-Batterien / AGM)
- ▀ Kürzere Ladezeiten dank optimiertem Ladeverlauf
- ▀ Stufenlos einstellbarer, geregelter Ladestrom
- ▀ Laden am Bordnetz
- ▀ Pufferbetrieb und Stutzbetrieb
- ▀ Sägezahnhalterungsladung
- ▀ Schutz vor Überladung
- ▀ Polschutz, Laden nur möglich bei polrichtigem Anschluss

Art.-Nr.: 0 687 000 015



339,-€

Batterieladegerät BAT 690

- ▀ Mit den neuen Batterieladern BAT 645 und BAT 690 stehen ab sofort zwei universell einsetzbare Geräte mit 45 und 90 Ampere Dauerausgangstrom zur Verfügung
- ▀ Beide Lader können sowohl für 12-Volt-Pkw-als auch für 24 V-Nfz-Bordnetze verwendet werden und erkennen die erforderliche Nennspannung automatisch

Art.-Nr.: 0 687 000 169



BOSCH



Leasing Preis
28,31 €*

1.329,-€



Batterieprüfer BT2010 START-Stopp DHC

- ▶ Automatisches Batterietestgerät mit integriertem Drucker und LCD-Display
- ▶ Einsetzbar für wartungsfreie VRLA / GEL / AGM / geschlossene Batterien (6 V - 12 V) sowie offene SLI-Batterien
- ▶ Der BT2010 DHC ist auch bei tiefentladenen Batterien einsetzbar (ab 1,5 V)

Art.-Nr.: 055339



309,-€



Batterieladegeräte CTEK CT5 TIME TO GO

- ▶ Das Lade- und Erhaltungsladegerät CT5 TIME TO GO ist eine Weltneuheit, denn es beantwortet die Frage „Wann ist meine Batterie voll geladen?“
- ▶ So können Sie den Batterieladevorgang perfekt auf Ihre Tagesplanung abstimmen, denn das CT5 TIME TO GO zeigt Ihnen genau die verbleibende Ladezeit in Stunden an

Art.-Nr.: 40-161

79,-€



Batteriestarter STARTRONIC 800

- ▶ Das STARTRONIC 800 ist ein netzunabhängiges Starthilfegerät ohne interne Batterie für 12 V Fahrzeugbatterien (Benzin + Diesel)
- ▶ Das Gerät ist mit Kondensatoren ausgestattet, welche die Restspannung der Fahrzeugbatterie zum Aufladen nutzen und den Fahrzeugmotor durch die dadurch generierte Energie starten können.

Art.-Nr.: 026735



209,-€

Batterieprüfer BT551 START-Stopp DHC



- Elektronisches Batterietestgerät mit integriertem Drucker für 6 / 12 V AGM-, Gel-, Blei-Säure-, Blei-Kalzium-, Start-Stopp-Starterbatterien von 7 - 230 Ah (Umgebungstemperatur: 0 °C bis 50 °C)
- Der BT 551 DHC ist auch bei tief entladenen Batterien einsetzbar (ab 1,5 V)
- Batterietest (6 / 12 V), Anlassertest und Lichtmaschinenschaltkreistest
- (jeweils 12 / 24 V)

Art.-Nr.: 055452

199,-€



Batteriestarter STARTPACK PRO 12.24

- Das netzunabhängige, tragbare Profi-Starthilfegerät verfügt über zwei integrierte, leistungsstarke „HAWKER“-Batterien und wird mit praktischem Fahrwagen geliefert
- Das Gerät eignet sich ideal zum Starten von Pkw, Transportern, Traktoren und Lkw mit 12 oder 24 V ohne die Fahrzeugelektronik zu beschädigen
- Nach erfolgter Starthilfe ist problemlos ein automatisches Wiederaufladen der internen Batterien über das Netzkabel (überwachungsfrei, WUOU-Kennlinie) möglich

Art.-Nr.: 026346

Leasing Preis
22,34 €*

1.049,-€



Batterieladegerät GYSFLASH 102.12 HF

- Das GYSFLASH 102.12 HF ist eine auf Invertertechnologie basierende, stabilisierte Stromquelle

4 Modi:

- LADEN von Starterbatterien mit der Ladekurve IUoU (IUoU Expertmodus)
- BATTERIEWECHSEL (stabile elektrische Versorgung des Bordcomputers während eines Batteriewechsels)
- DIAG+ (Stromversorgung während der Diagnose mit einstellbarer Spannung)
- SHOWROOM (Ladung, Erhaltung, automatischer Neustart bei Stromausfall und Funktionsverriegelung)

Art.-Nr.: 029606

598,-€



Preise sind ggf. zzgl. Fracht, Einweisung und Montage

Batterieladegerät GYSFLASH 4.12

- ▀ Für 12 V Flüssig-, Gel-, oder AGM-Batterien
- ▀ Kann bereits ab 1 V eingebaute Starterbatterien aufladen
- ▀ Das Gerät ist je nach Leistung ideal zum Laden für Autos, Wohnwagen, Lieferwagen, Boote, Schlepper, Motorräder sowie Rasenmäher

Art.-Nr.: 029422



54,90 €



Batterieladegerät GYSFLASH 8.12

- ▀ Für 12 V Flüssig-, Gel-, oder AGM-Batterien
- ▀ Kann bereits ab 1 V eingebaute Starterbatterien aufladen
- ▀ Das Gerät ist je nach Leistung ideal zum Laden für Pkw, Campingwagen und Lkw

Art.-Nr.: 029385



84,90 €



Batterieladegerät GYSFLASH 30.12 PL

- ▀ Intelligente Ladung: 8 Stufen ohne Überwachung
- ▀ Automatische Anpassung der Ladeparameter nach Umgebungstemperatur
- ▀ Schutz der Fahrzeugelektronik
- ▀ Leistungsstark, Einschaltdauer (40 °C): 100 % bei 30 A

Art.-Nr.: 029668

209,- €

Batterieladegerät GYSFLASH 32.12



- Für 12 V-Blei-Säure- und Lithium-Eisen-Phosphat-Batterien (LiFePO4)
- Es lässt sich praktisch an Wänden oder Hebebühnen befestigen
- Der «Showroom/Diag»-Modus versorgt die Batterie von abgestellten Fahrzeugen oder bei der Fahrzeugdiagnose und bietet so optimale Ladequalität für die Wartung von Batterien der neuesten Technologie (AGM / EFB / LiFePo4)

Art.-Nr.: 027381

319,-€



Batterieladegerät GYSFLASH 50.12 HF

- Laden von Starter-Batterien, mit Prozessor gesteuerter Ladekurve, Unterstützung des 12 V-Bordnetzes während der Diagnose-phase (12 V)
- Sicherung der Spannungsversorgung bei Vorführfahrzeugen im Showroom, Versorgung des Bordnetzes bei Batteriewechsel
- Zur Sicherung von Speicherinhalten

Art.-Nr.: 029088



499,-€



Batterieladegerät GYSFLASH 100.12 HF

- LADEN von Starterbatterien mit der Ladekurve IUoU, (IUoU Expertmodus)
- BATTERIEWECHSEL (stabile elektrische Versorgung des Bordcomputers während eines Batteriewechsels)
- DIAG+ (Stromversorgung während der Diagnose mit einstellbarer Spannung)
- SHOWROOM (Ladung, Erhaltung, automatischer Neustart bei Stromausfall und Funktionsverriegelung)
- Batterienennspannung: 12 V
- Geeignete Batteriearten: AGM-, Gel-, Blei-Säure-, Blei-Kalzium-, Start-Stopp- und Spiralzellen-Starterbatterien
- Batteriekapazität: 10 - 1200 Ah

Art.-Nr.: 029071



559,-€

Leasing Preis

11,91 €*

JETZT UMRÜSTEN!

~~2.549,-~~

SEG 05 CT
Scheinwerfer-
Einstellgerät
mit Rollenführung

Art.-Nr.: WA 01503

1.790,-
inkl. Fracht



~~2.749,-~~

SEG 06 CTR
Scheinwerfer-
Einstellgerät
mit Schienensystem

Art.-Nr.: WA 01504

1.890,-
inkl. Fracht

**WICHTIGER ALS JE
ZUVOR, GÜNSTIG
WIE NOCH NIE:**

Erfüllen Sie alle Anforderungen der
HU-Scheinwerfer-Prüfrichtlinie nach § 29 StVZO?
Falls nicht, haben wir für Sie die richtige Lösung!



Scheinwerfereinstellgerät SEG V grün

Inkl. Rollenfuß mit Exzenterachse, Laservisier, Optikkasten mit Elektronik, Säule mit Maßband, Bedienungsanleitung

Leistungsmerkmale:

- ▶ 8,4"-Touch-Display
- ▶ Fahrzeugidentifikation mit Car History
- ▶ Updatefähig

Technische Daten:

- ▶ Digitales Luxmeter
- ▶ Breitbandvisier
- ▶ Fresnellinse
- ▶ Libelle/Exzenterachse zur Neigungsverstellung
- ▶ Drehbare Säule zur Optikkastenausrichtung
- ▶ Schienengeeignet
- ▶ 8,4" Touch-Display
- ▶ Fahrzeugidentifikation mit Car History
- ▶ USB-Schnittstelle
- ▶ WLAN-Vorbereitung
- ▶ Updatefähig
- ▶ Kompatibel mit CSC-Tool
- ▶ Rollenfuß aus Polymerbeton
- ▶ Kalibrierfähig mit Hersteller-Justagegerät
- ▶ Zugelassen nach neuer HU-Scheinwerfer-Prüfrichtlinie § 29 StVZO

Art.-Nr.: 8PA 007 732-401



Leasing Preis
67,-€*

3.490,-€

Scheinwerfereinstellgerät SEG IV DLLX

- ▶ Mit digitalem Luxmeter, Laser-Positionierhilfe
- ▶ Exzenterachse und Libelle zum Ausgleich von Bodenebenenheiten
- ▶ Mit Umlenkspiegel zum Einsehen des Prüfschirms von hinten
- ▶ Rollenfuß aus Polymerbeton
- ▶ Laservisier
- ▶ Optikkasten mit Umlenkspiegel
- ▶ Digitales Luxmeter

Art.-Nr.: 8PA 007 732-311

Leasing Preis
23,22€**

1.090,-€

* Leasingpreis 60 Monate Vollamortisationsvertrag
** Leasingpreis 60 Monate Teilamortisationsvertrag

Pkw-Achsmessgerät RAV TD 1850WS Quick

- ▀ Kabellose 8-Kamera-Technik
- ▀ Inkl 22" Flachbildschirm
- ▀ PC mit Smartkarte und Farbdrucker
- ▀ Pedal- und Lenkradfeststeller
- ▀ Mechanische Drehteller und 3-Punkt Schnellspanner
- ▀ 8-CCD-Sensoren Technik
- ▀ Infrarotübertragen zwischen den Messköpfen und Bluetooth-Übertragung zur Achsmessanlage

Art.-Nr.: WA 06102



7.494,-€

CARI Leasing

124,90 €**

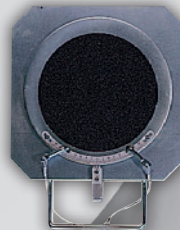

Pkw-Achsmessgerät RAV TD 1850WS Slim

- ▀ Kabellose 8-Kamera-Technik
- ▀ Inkl 22" Flachbildschirm
- ▀ PC mit Smartkarte und Farbdrucker
- ▀ Pedal- und Lenkradfeststeller
- ▀ Mechanische Drehteller und 4-Punkthalter
- ▀ 8-CCD-Sensoren Technik
- ▀ Infrarotübertragen zwischen den Messköpfen und Bluetooth-Übertragung zur Achsmessanlage

Art.-Nr.: WA 06101

6.894,-€

CARI Leasing

114,90 €**

Absetzrampen inkl 2 HA-Drehplatten

- ▀ 4 Aluminium-Absetzrampen
- ▀ Inkl. 2 HA-Drehplatten

Art.-Nr.: RA-10

Leasing Preis
29,39 €*

1.380,- €



Achsmessanlage HD-10 PLUS

- ▀ Messung der Gesamtspur in 1 Minute
- ▀ Einzelspurmessung der Vorderachse wird direkt zur Fahrachse ermittelt und ergibt somit eine optimale Lenkrad-Mittelstellung
- ▀ 1 Laser- Messtraverse mit feinjustierten Spiegeleinheiten

Art.-Nr.: HD-10 PLUS 2400 mm

Leasing Preis
67,12 €*

3.390,- €



3D-Pkw-Achsmessgerät geoliner 320

Komplettes 3D-Achsmessgerät für die Vermessung direkt am Fahrzeug: mit 2 hinteren Kameras und Radklammern AC700, 2 vorderen Targets mit Radklammern AC700 und zwei an der Bühne montierten Referenzkameras.

Art.-Nr.: EEWAEU751H1

Leasing Preis
207,71 €*

10.990,-€

3D-Pkw-Achsmessgerät geoliner 670 XD TT Lift AC400

- ▶ Mit XD-Technik
- ▶ Präzise und reproduzierbare Messungen
- ▶ Kleine und leichte Ein-Ebenen-Targets (XD)
- ▶ Selbstzentrierende AC400-Schnellspannradklammern

Art.-Nr.: EEWAEU715H3

Leasing Preis
302,21 €*

15.990,-€

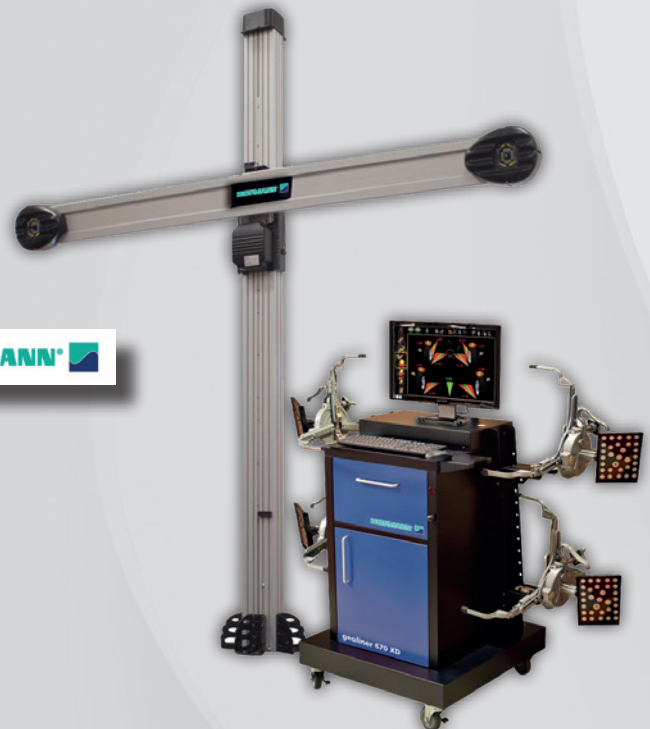

HOFMANN

		Preis
Art.-Nr.: EEWAEU715G3	GEOLINER 670 XD TT LIFT AC100	15.990,00 €
Art.-Nr.: EEWAEU715H3	GEOLINER 670 XD TT LIFT AC400	15.990,00 €

3D-Pkw-Achsmessgerät GEOLINER 790 AC100

- ▶ Kabelloses 3-Kamera-Pkw-Achsmesssystem mit XD-Technik
- ▶ Mit Universalradklammern
- ▶ AC 100 Bluetooth-Datenübertragung
- ▶ Kommt ohne Kabel aus, erleichtert die Installation und erhöht die Mobilität
- ▶ Professionelle Ergebnisse und hohe Produktivität
- ▶ Hochauflösende Kameras mit verbesserter DigiSmart-Technik fokussieren die Targets automatisch, präzise und schnell synchron zur Hebebühne
- ▶ 3-Kamera-Messsystem ideal für Durchfahrarbeitsplätze
- ▶ High-end-Bedienterminal mit Embedded PC
- ▶ 24" Flachbildschirm
- ▶ Neue kleine und leichte XD-Targets
- ▶ Universalradklammern AC100 mit Felgenspannbereich 11" - 22"
- ▶ Benutzersoftware Pro42 PLATINUM: ein hochauflösendes, auf Icons basierendes Softwareprogramm mit ALLEN erforderlichen Funktionen in einem One-Touch-Programmformat, das einzigartige DIAGNOSE Informationen bietet

Art.-Nr.: EEWAEU753H1

Leasing Preis
340,01 €*

17.990,-€



HOFMANN



3-D Achsmessanlage RAV TD3000HP.B

- Mit kompensationsfreien 3-Punktschnellspannhaltern und mechanischen Drehtellern
- Mit hochentwickelten 5 Megapixel Echtzeitkamera-System das alle Unebenheiten der Achsmessebühne sowohl längs als auch quer in jeder Arbeitshöhe automatisch kompensiert
- Die Anlage ist auf bestehenden Achsmessbühnen nachrüstbar und bedarf keinen großräumigen Achsmessplatz wie bei herkömmlichen 3-D-Achsmessanlagen.
- Dank der 3-D-Target bedarf die Anlage keiner Rundlaufkorrektur bei der Eingangsvermessung

Art.-Nr.: RAVTD3000HP.B

Leasing Preis
243,62 €*

12.890,- €

Neigungsmessgerät RÖ 3018

- Der „kleine“ Neigungsmesser RÖ 3018 besteht aus einem Handgerät mit Tastatur und Grafikdisplay sowie dem Sensor zur Messung von zwei Ebenen
- Das Gerät hält die Nulllage automatisch, ist selbstjustage-fähig und besticht durch hohe Messgenauigkeit und einfache Handhabung
- Fehlmessungen werden vom Gerät erkannt und angezeigt

Art.-Nr.: 3018-10

1.149,- €

Leasing Preis
24,47 €*

ROMESS®



Neigungsmessgerät CM 09606

- Mit dem Neigungsmessgerät CM 09606 wird über die Stellung der Querlenker an der Vorderachse und der Antriebswellen an der Hinterachse das Fahrzeugniveau gemessen
- Den ermittelten Werten können dann die Einstellwerte für Sturz, Spur und Nachlauf zugeordnet werden
- Die Messergebnisse werden in Dezimalwinkel angezeigt

Art.-Nr.: 09606-10

Leasing Preis
56,81 €*

2.869,- €



Lenkradwaage RNW 2009 mit Funk

DAS Werkzeug zur Vermeidung von Kundenbeanstandungen und Nacharbeit! Die hochwertige ROMESS Lenkradwaage RNW 2009 mit elektronischer Neigungsmessung ist das effektivste Hilfsmittel für die Achsvermessung. Sie hat einen eingebauten Horizont und muss nie justiert werden. Einmalig ist auch die patentierte selbstzentrierende Halterung mit vier Auflagerollen.

Art.-Nr.: 20090-S-F

Leasing Preis
20,-€*

ROMESS®

939,-€



Leasing Preis

14,46€*

679,-€

Datenübertragungs- und Ladestation für Neigungsmessgerät CM 09606

- Die Datenübertragungs- und Ladestation 09630 ist ein Zubehörgerät zum Neigungsmessgerät CM 09606 und dem Kombi-Gerät 09905
- Es ermöglicht sowohl das Laden der Akkus im Neigungsmessgerät, als auch die einfache und schnelle Weitergabe der am Fahrzeug erfassten Werte an den Achsmess-Computer
- Eventuelle Tippfehler, die zur erneuten Vermessung und Korrektur der Fahrwerkseinstellungen führen können, werden so vermieden

Art.-Nr.: CM09630-10

ROMESS®

RCCS Kalibriersystem ADAS Pkw RCCS mit Navigator Nano S

RCCS Kalibriersystem zur Bearbeitung von Frontkameras und Radarsensoren inkl VAG Kalibriertafel für Frontkamera, Navigator Nano S Diagnoseschnittstelle und IDC5 Pkw Diagnosesoftware für PC inkl 12 Monate Update- und Serviceverträge für techn. Mitteilungen, CallCenter und behobene Fehler.

Art.-Nr.: APAD-P01

TEXA

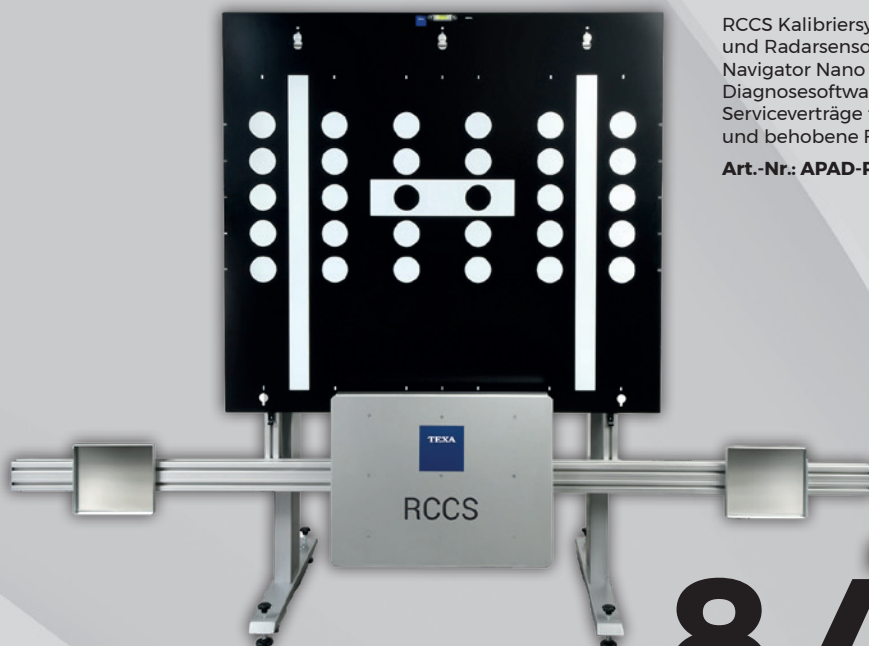

Leasing Preis
163,86€*

8.490,-€



DAS 1000 für geeignete Fremdachsmessgeräte

Die professionelle Arbeitsplatzlösung zum Vermessen, Einstellen und Kalibrieren von modernen Fahrerassistenzsystemen (Radar- und Kamerasysteme) der VW Gruppe. Optional erweiterbar auch für Fahrzeuge weiterer Kfz-Hersteller mit dem Präzisionsmessbalken SCT 1415, permanente Überwachung und Ausrichtung des Justage-Tools zur geometrischen Fahrachse.

Art.-Nr.: 1 692 000 016

Leasing Preis

174,-€*

8.990,-€



DAS 3000 Kalibrier- und Justagevorrichtung für ADAS

- Optimale Messgenauigkeit nach den höchsten OEM-Vorgaben
- Schnelle und effiziente Kalibrierung durch kameragestützte Ausrichtungsmethode ohne Achsmesstand
- Das Multi-Board ermöglicht sowohl die Kamera- (VW-Gruppe) als auch Radar-Kalibrierung mit nur einer Tafel

Art.-Nr.: 0 684 300 109

Leasing Preis

193,-€*

8.990,-€



CSC-Tool Camera & Sensor Calibration Tool

Dieses Tool besteht aus einem innovativen Grundträger mit Justierbalken, zwei Radaufnehmern und einer Kalibriertafel. Nach dem Baukasten-Prinzip lassen sich weitere Module zur markenspezifischen Kalibrierung verschiedenster Systeme ergänzen. So können in Verbindung mit den Diagnosegeräten von Hella Gutmann Solutions etwa die Frontkamera für den Spurhalteassistenten, der Radarsensor für das ACC-Adaptive Cruise Control (optional) oder die Kamera für ein adaptives Lichtsystem kalibriert werden.

Art.-Nr.: 8PD 010 611-861

Leasing Preis

114,-€*

5.990,-€

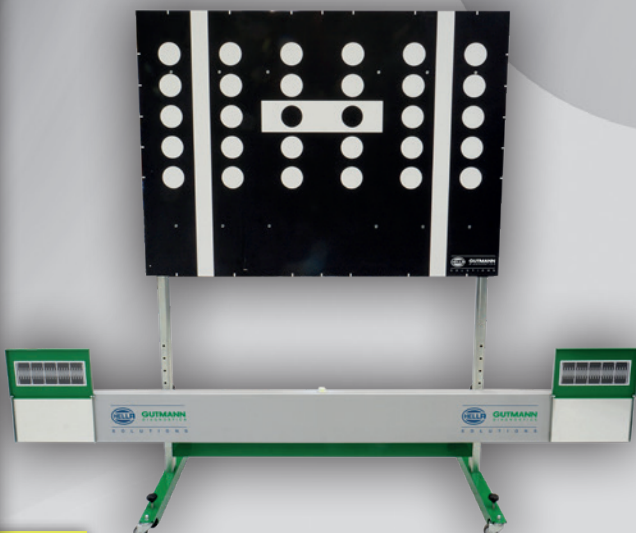

Sonderpaket ADAS Lkw mit Navigator TXTs für PC

- ▀ Sonderpaket zur Kalibrierung von Kamera- und Radarsensoren bei Lkw
- ▀ Inkl Kalibriertafel für MAN, SCANIA, IVECO DAILY, VOLVO, RENAULT
- ▀ Inkl Lasermessköpfe zur genauen Ausrichtung des Fahrzeugs
- ▀ Inkl Laserschlitzen zur Kalibrierung der Radarsensoren
- ▀ Ebenfalls inkl die Diagnosesoftware IDC5 Lkw für PC inkl 12 Monate Update- und Serviceverträge für techn. Mitteilungen, CallCenter und behobene Fehlerdatenbank

Art.-Nr.: APAD-L01

Leasing Preis
217,98 €*

11.533,-€



RCCS Plus Radar und Camera Calibration System

System zur Kalibrierung der Kameras und Radarsensoren im Pkw-Bereich.

Lieferumfang

- ▀ RCCS-Plus
- ▀ Distanzlasers
- ▀ Positionslasers
- ▀ Messfahnen
- ▀ Radarspiegel
- ▀ Selbstzentrierende Felgenklauen
- ▀ Digitale Wasserwaage

Art.-Nr.: S12613

Leasing Preis
154,21 €*

7.990,-€

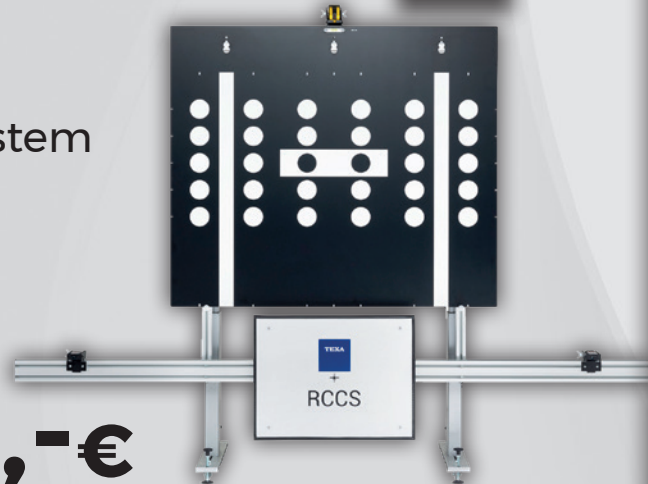

Leasing Preis
109,-€*

2.590,-€

MEGA MACS 42 SE Diagnosegerät



- ▀ Drahtlose Verbindung zum Kfz
- ▀ Lesen und löschen von Fehlercodes sämtlicher Steuergeräte
- ▀ Eindeutige Fahrzeug-Erkennung per VIN
- ▀ Erklärung der Fehlercodes mit ausführlichen Informationen
- ▀ Parameterdarstellung mit Grafik und Erklärungen
- ▀ Anzeige des Diagnoseanschlusses und der Adapterbezeichnung etc.
- ▀ Stellgliedtest
- ▀ Codierung
- ▀ Grundeinstellung
- ▀ Service-Rückstellung

Art.-Nr.: 8PD 010 601-151

MEGA MACS 56 Diagnosegerät



- ▀ Fehlercode-basierte Lösungsvorschläge in Echtzeit
- ▀ Symptombasierte Lösungsvorschläge
- ▀ Lesen und löschen von Fehlercodes sämtlicher Steuergeräte
- ▀ Parameterdarstellung mit Erklärung (bis zu 12 Parameter gleichzeitig)
- ▀ Umfangreiche technische Daten (Zahnriemen, Sicherungskastenbelegung usw.)
- ▀ Eindeutige Fahrzeug-Erkennung per VIN
- ▀ Drahtlose Übertragung via VCI

Art.-Nr.: 8PD 010 601-191

Leasing-Profi-Paket



Leasing Preis
209,-€*

4.290,-€

Mega Macs 77 Diagnosegerät

- ▀ Touchscreen, 15,6" TFT-Display Widescreen, Netzteil + Netzkabel (landesspezifisch)
- ▀ Akku-Pack, DT-VCI, Dockingstation, USB-Schnittstellenkabel
- ▀ VCI / mm 77, USB-Stick (Drivers) Transportkarton
- ▀ Extragroßer 15,6" Full-HD-Touchscreen
- ▀ Echtzeit-Reparaturkonzept
- ▀ Präzise Messtechnik mit Schritt-für-Schritt-Anleitungen und automatischem Soll-Ist-Wert-Abgleich
- ▀ Lesen und löschen von Fehlercodes sämtlicher Steuergeräte
- ▀ Darstellung von bis zu 16 Fahrzeugparametern auf einen Blick
- ▀ Fehlercodebasierte, fahrzeugspezifische Reparaturhilfen in Echtzeit-Codierungen, Grundeinstellungen und Servicerückstellungen
- ▀ Und vieles mehr

Art.-Nr.: 8PD 010 601-571



Leasing-Profi-Paket

Leasing Preis
279,-€*

6.990,-€



NAVIGATOR TXB Evolution

- ▀ Das Paket beinhaltet alles was Sie für den professionellen Einsatz in der freien Werkstatt benötigen. Neben dem Schwerpunkt Bike sind auch die übergreifenden Arbeitsbereiche wie ATV/Quads integriert. Die Diagnosesoftware lässt sich auf jeden handelsüblichen Windows PC installieren und besticht durch seine intuitive Menüführung. Profitieren Sie von der unübertroffenen Diagnoseabdeckung und weitreichenden Fahrzeug- und Systeminformationen
- ▀ Unübertroffene Diagnoseabdeckung
- ▀ Vereinfachte Identifikation
- ▀ Lesen und löschen von Fehlerspeichereinträgen sowie Anzeige von Fehlercodebeschreibungen
- ▀ Abfrage von technischen Mitteilungen und Daten
- ▀ Elektrische Schaltpläne mit Bauteilanordnung
- ▀ Möglicher Zugriff auf die TEXA-Datenbank „Behobene Fehler“ per Google® Suchfunktion

Art.-Nr.: APB05.6

Leasing Preis
31,27€*

1.468,-€

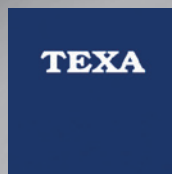

Navigator Nano S Pkw für PC

- ▀ Unübertroffene Diagnoseabdeckung mit über 350.000 Auswahlmöglichkeiten
- ▀ Vereinfachte Pkw-Identifikation per VIN oder Motorcode
- ▀ Automatische Fehlerspeicherabfrage aller bekannten Systeme (TGS3)
- ▀ Lesen und löschen von Fehlerspeichereinträgen sowie Anzeige von Fehlercodebeschreibungen
- ▀ Abfrage von technischen Mitteilungen und Daten
- ▀ Elektrische Schaltpläne mit Bauteilanordnung
- ▀ Möglicher Zugriff auf die TEXA-Datenbank „Behobene Fehler“ per Google® Suchfunktion
- ▀ Abfragen von Statusmeldungen und Parametern
- ▀ Durchführung von Einstellungen und Codierungen

Art.-Nr.: APP22-OB2

Leasing Preis
62,13€*

3.138,-€



TEXA

Axone Nemo Pkw mit Navigator TXTs

- ▀ Angebotspaket AXONE Nemo mit Navigator TXTs, mit Diagnosesoftware IDC5 Pkw Premium inkl. Supercar Software und 12 Monate Update- sowie Serviceverträge für techn. Mitteilungen
- ▀ CallCenter und behobene Fehlerdatenbank

Art.-Nr.: APP23-OBD

Leasing Preis
135,49 €*

7.020,-€



Leasing Preis
100,71 €*

5.218,-€

IDC5 Truck mit NAVIGATOR TXTs

- ▀ Die Komplettlösung für die Diagnose rund um den Lkw
- ▀ Das Paket beinhaltet alles was Sie für den professionellen Einsatz in der freien Werkstatt benötigen. Neben dem Schwerpunkt Lkw sind auch die übergreifenden Arbeitsbereiche Bus, Anhänger, Auflieger, leichte Nutzfahrzeuge, Autokräne sowie Industriemotoren integriert. Die Diagnosesoftware lässt sich auf jeden handelsüblichen Windows PC installieren und besticht durch seine intuitive Menüführung. Profitieren Sie von der unübertroffenen Diagnoseabdeckung und weitreichenden Fahrzeug- und Systeminformationen

Art.-Nr.: APT06.5-OBD

AXONE NEMO Lkw Multimarkendiagnose der Spitzenklasse

- ▀ Das Komplettset beinhaltet alles was Sie für die Multimarkendiagnose von Lkw, leichten Nutzfahrzeugen, Bussen, Anhängern, Aufliegern, Autokränen sowie stationären Motoren benötigen. Durch eine Softwareintegration können weitere Bereiche wie CAR, POWERSPORTS, AGRI und Marine ergänzt werden. Fahrzeuge mit OBD-Diagnosedose können direkt mit dem beiliegenden Adapter verbunden werden. Neben der außergewöhnlich intuitiven Bedienung besticht der AXONE Nemo besonders durch seine hochwertige Verarbeitung.
- ▀ Unübertroffene Diagnoseabdeckung
- ▀ IDC5 Premium mit Sonderfunktionen
- ▀ Erweiterbar über TEXA App-Store
- ▀ Dualmode, Anzeige von Oszilloskop / Multimeter und Eigendiagnose
- ▀ Vereinfachte Identifikation für leichte Nfz per VIN oder Motorcode
- ▀ Automatische Fehlerspeicherabfrage aller bekannten Systeme
- ▀ Lesen und löschen von Fehlerspeichereinträgen sowie Anzeige von Fehlercodebeschreibungen

Art.-Nr.: APT09-OBD

Leasing Preis
164,05 €*

8.500,-€



Diagnosetester FSA 050 Kabelloser Diagnosetester

- Kabelloser Diagnosetester für das Prüfen von Hybrid- und Elektrofahrzeugen. Zusätzliche Multimeterfunktionen wie Spannungs-, Widerstands-, Kapazitäts- und Durchgangsprüfung
- Messungen auf der Hochvoltseite bis zu 600 V (CAT IV1)
- Prüfen des Isolationswiderstands bis 200 GOhm bei Prüfspannungen von 50 bis 1000 V in unterschiedlichen Prüfmodi (t, PI oder DAR2)
- Speichern, auswählen und darstellen von Messergebnissen auf FSA 050 oder für FSA 7xx, FSA 500

Art.-Nr.: 0 684 010 050



Leasing Preis
19,70 €*

925,- €

Kabelloses Messmodul FSA 500 mit umfangreicher Sensorausrüstung

- Mit eingebautem Signalgenerator. Mehr als 30 voreingestellte Komponentenprüfungen sind verfügbar
- Präzise und übersichtliche Menüstruktur mit Prüfschritten und Anschlussanleitungen. FSA 500 sagt Ihnen, welche Kabel Sie wo anschließen müssen
- Kanäle, Bereich, Zeit & Trigger – alle durch einen Mausklick eingestellt
- Kabellos für ein leichteres Messen rund um das Auto und darunter
- Zeitsparendes Testen von Systemen und Komponenten, einschließlich Kompressions- und Batterieprüfung ohne Komponentenausbau
- Praktische Anzeige aller Istwerte aus der Steuergerät-Diagnose in der FSA-Software in Verbindung mit dem KTS-Modul

Art.-Nr.: 0 684 010 512

Leasing Preis
78,- €*

3.790,- €



Messmodul/Oszilloskop FSA 740 mit umfangreicher Sensorausrüstung

- ▶ Mit eingebautem Signalgenerator. Präzise und übersichtliche Menüstruktur mit Prüfschritten und Anschlussleitungen
- ▶ FSA 740 sagt Ihnen, welche Kabel Sie anschließen müssen!
- ▶ Mehr als 50 voreingestellte Komponentenprüfungen und fahrzeugspezifische Daten (Compacsoft-Abo erforderlich)
- ▶ Anschluss, Kanäle, Bereich, Zeit & Trigger - alle durch einen Mausklick eingestellt
- ▶ Neu! Praktische Anzeige aller Istwerte aus der Steuergerät-Diagnose in der FSA-Software in Verbindung mit dem KTS-Modul

Vorteile für Ihre Werkstatt

- ▶ Komplettlösung mit Fahrzeugen und eingebautem PC mit Windows
- ▶ Erweiterbar mit Steuergerät-Diagnose und Emissionssystemen
- ▶ Zeitsparendes Testen von Systemen und Komponenten, einschließlich Kompressions- und Batterieprüfung ohne Komponentenausbau
- ▶ Mit Compacsoft + ca. 50 voreingestellte Komponentenprüfungen. Anschluss, Kanäle, Bereich, Zeit & Trigger - alle durch einen Mausklick eingestellt
- ▶ Kundenberichte mit grünen / gelben / roten Markierungen zur einfachen Erläuterung des Status des elektrischen Systems
- ▶ Neu! Praktische Anzeige aller Istwerte aus der Steuergerät-Diagnose in der FSA-Software in Verbindung mit dem KTS-Modul
- ▶ Eingebauter Signalgenerator zur Simulation von Sensorsignalen
- ▶ Speichern und aufrufen von gespeicherten Wellenformen in der Datenbank und Erstellen von Prüfberichten für Ihre Kunden

Beispiele für Komponentenprüfungen

- ▶ Batterie-Entlademessung bis zu 24 Stunden
- ▶ Lichtmaschine-, Lade- und Batterieprüfungen
- ▶ Druckmessung mit Hilfe des eingebauten Sensors
- ▶ Wasserfallanalyse der Zündung

11.900,-€

Leasing Preis
229,-€*

		Preis	Leasing Preis
Art.-Nr.: 0 684 013 740	FSA 740 (ohne KTS)	11.900,00 €	229,00 €
Art.-Nr.: 0 684 013 742	FSA 740 (mit KTS 560)	13.650,00 €	357,00 €



Leasing Preis
78,-€*

2.000,-€

Diagnosemodul KTS 250 hochmodern und multifunktionell

- ▶ Mit allen Funktionalitäten zur Fehlerdiagnose - ob in der Werkstatt oder unterwegs, einsatzbereit in Sekundenschnelle
- ▶ Mit der Diagnosesoftware ESI[tronic] ausgestattet und deckt über 150 Fahrzeugmarken ab. Darüber hinaus verfügt es über die beste VIN-Datenbank von Bosch, automatische VIN-Erkennung und Online-Updates. So sind Werkstätten immer auf dem aktuellsten Stand und können Spitzenergebnisse in der Fahrzeugdiagnose liefern
- ▶ Leistungsstarkes, kompaktes und robustes Design
- ▶ Plug-and-Play mit Online-Lizenz: einfach einrichten und loslegen
- ▶ Die schnelle und beste Fahrzeugsystem-Übersicht von Bosch: effizient und akkurat
- ▶ Automatische Fahrzeugerkennung und integrierte ESI[tronic] Diagnose-Datenbank: für schnelle und umfassende Fahrzeugsans

Art.-Nr.: 0 684 400 260



 **BOSCH**

Diagnosemodul KTS 350 mit ISO-, CAN- und SAE-Protokoll, Ethernet / DoIP

- Externes DVD-Laufwerk, OBD Anschlussleitung
- Recovery-DVD, Netzteil, Koffer
- ESI[tronic] 2.0 - kostenpflichtige Freischaltung nach Bedarf

Art.-Nr.: 0 684 400 350

Leasing Preis
172,-€*

4.170,-€

 **BOSCH**

Diagnosemodul KTS 560

Die neue Generation der
Kommunikationsmodule

- Die neue Generation setzt durch modernste Technik, wie der integrierten Ethernet-Schnittstelle Maßstäbe - diese sind optimal auf die Nutzung der Diagnosesoftware ESI[tronic] 2.0 abgestimmt
- Zur Vereinfachung Ihres Werkstattalltags können Sie die Kommunikationsmodule mit jedem Windows-PC, auf dem die ESI[tronic] 2.0 installiert ist, verbinden

Art.-Nr.: 0 684 400 560

Leasing Preis
141,-€*

2.280,-€



Diagnosemodul KTS 590 komplette Steuergerätediagnose

- Neben allen gängigen Fahrzeugschnittstellen werden bereits auch zukünftige, auf Ethernet basierende Schnittstellen unterstützt - auch im Parallelbetrieb mehrerer BUS-Systeme. Dies ermöglicht Ihnen eine bis zu 100 mal schnellere Datenübertragung als bei der bisherigen CAN-Technologie
- Verfügt über eine weiterentwickelte PassThru-Schnittstelle. Diese ermöglicht Ihnen die Reprogrammierung der Steuergeräte über die Portale der Fahrzeughersteller nach Euro 5 / 6
- Die integrierte und leistungsstarke Bluetooth-Schnittstelle gewährleistet Ihnen eine stabile Funkverbindung zum Werkstatt-PC. Dank der großen Reichweite ist der mobile Einsatz in der gesamten Werkstatt möglich
- Dies schenkt Ihnen ein Höchstmaß an Flexibilität

Art.-Nr.: 0 684 400 590

Leasing Preis
162,-€*

 **BOSCH**
3.640,-€

Diagnosemodul KTS 960

Flexibles Werkstattssystem

- ▀ Robust und optimiert für den rauen Werkstatteinsatz
- ▀ Dauerhaft mobiles und stabiles Arbeiten
- ▀ Durchdachte Details erleichtern die Arbeit
- ▀ Sichere Investition
- ▀ PassThru-fähig
- ▀ Zusätzlich erhalten Sie alle Vorteile des KTS 560 und des DCU 220

Art.-Nr.: 0 684 400 915

Leasing Preis
203,-€*

5.990,-€



Diagnosemodul KTS 980

Sichere Investition

- ▀ Robust und optimiert für den rauen Werkstatteinsatz
- ▀ Dauerhaft mobiles und stabiles Arbeiten
- ▀ Durchdachte Details erleichtern die Arbeit
- ▀ Flexibles Werkstattssystem
- ▀ PassThru-fähig
- ▀ Mit der Messtechnik vom KTS 590
- ▀ Zusätzlich erhalten Sie alle Vorteile des KTS 560 und des DCU 220

Art.-Nr.: 0 684 400 925

Leasing Preis
228,-€*

7.290,-€



Diagnosemodul KTS 995

Premium-Paket für die Fahrzeugdiagnose

- ▀ Mit zusätzlicher Profi-Messtechnik
- ▀ Diagnose-Modul KTS 560
- ▀ Messtechnik-Modul FSA 500
- ▀ Convertibel-PC DCU 220
- ▀ Komplett mobil nutzbar durch leistungsstarke Bluetooth-Verbindung
- ▀ 1-Kanal-Multimeter in KTS 560 für einfache Mess-Aufgaben
- ▀ 4-Kanal-Oszilloskop in KTS 500 für anspruchsvolle Mess-Aufgaben
- ▀ Professionelle Komponentenprüfungen mit Benutzerführung in FSA 500
- ▀ Diagnose-Software ES[tronic] 2.0 vorinstalliert (für Nutzung kostenpflichtige Freischaltung erforderlich)

Art.-Nr.: 0 684 400 933

Leasing Preis
260,-€*

8.950,-€



EcoStation Mobile Light mit Gas- und Opabox

- ▶ Abgasdiagnose für Benzin- und Dieselfahrzeuge
- ▶ Abgasuntersuchungen nach AU-Leitfaden 5.01/li>
- ▶ EOBD-Scan-Tool
- ▶ Alternative Drehzahlerfassung per Oberwelligkeit
- ▶ Alternative Erfassung der Motortemperatur per Öltemperaturmesssonde
- ▶ Schnelle und intuitive Menüführung
- ▶ Installiert auf handelsüblichen Windows-PC
- ▶ ASA-Schnittstelle
- ▶ AU-Plus Export-Schnittstelle

Art.-Nr.: APEML01.K

Leasing Preis
133,68 €*

6.925,-€



mega compaa HG4 C für Benzin / Diesel AU

- ▶ Leitfaden 5.01, inklusive neue Sollwerte
- ▶ Schnelle und flexible Anwendung des Dieselopazimeters
- ▶ Keine lästigen Kabel versperren den Weg - drahtlose Kommunikation via Bluetooth.
- ▶ Die Fahrzeugidentifikation über VIN und über die Car History
- ▶ Basiseinheit mit bewährter Benzinmesstechnik in kompaktem Gehäuse
- ▶ Neue, zukunftsfähige Prozessortechnik auf Linux-Basis
- ▶ Neues, kompaktes und hochauflösendes Dieselopazimeter
- ▶ Datenübertragung vom Dieselopazimeter via Bluetooth
- ▶ OBD-Datenerfassung durch bewährtes HG4-VCI
- ▶ Drahtlose Datenübertragung vom HG4-VCI

Art.-Nr.: 8PD 010602091

Leasing Preis
121,40 €*

6.290,-€



Profi-Paket HG4 II AU Benzin / Diesel



- ▶ Leitfaden 5, inklusive neue Solldaten
- ▶ Schnelle und flexible Anwendung des Dieselopazimeters
- ▶ Keine lästigen Kabel versperren den Weg - drahtlose Kommunikation via Bluetooth.
- ▶ Alles perfekt verstaut - die neue Gerätestation bietet neben Stauraum für Zubehör auch Platz für Drucker und TFT-Anzeige
- ▶ Fahrzeugidentifikation über VIN und über die Car History
- ▶ Basiseinheit mit bewährter Benzinmesstechnik in kompaktem Gehäuse
- ▶ Neue, zukunftsfähige Prozessortechnik auf Linux-Basis
- ▶ Neues, kompaktes und hochauflösendes Dieselopazimeter
- ▶ Datenübertragung vom Dieselopazimeter via Bluetooth
- ▶ OBD-Datenerfassung durch bewährtes HG4-VCI
- ▶ Drahtlose Datenübertragung vom HG4-VCI

Art.-Nr.: S34220*

Leasing Preis
169,-€*

7.990,-€



compaa macs 56 / HG4 Abgasmessgerät

Leasing-Profi-Paket

Leasing Preis
379,-€*

Art.-Nr.: S34520*

12.490,-€

- ▶ Leitfaden 5, inklusive neue Solldaten
- ▶ Schnelle und flexible Anwendung des Dieselopazimeters
- ▶ Keine lästigen Kabel versperren den Weg - drahtlose Kommunikation via Bluetooth.
- ▶ Alles perfekt verstaut - die neue Gerätestation bietet neben Stauraum für Zubehör auch Platz für Drucker und TFT-Anzeige
- ▶ Die Fahrzeugidentifikation über VIN und über die Car History
- ▶ Basiseinheit mit bewährter Benzinmesstechnik in kompaktem Gehäuse
- ▶ Neue, zukunftsfähige Prozessortechnik auf Linux-Basis
- ▶ Neues, kompaktes und hochauflösendes Dieselopazimeter
- ▶ Datenübertragung vom Dieselopazimeter via Bluetooth
- ▶ OBD-Datenerfassung durch bewährtes HG4-VCI
- ▶ Drahtlose Datenübertragung vom HG4-VCI
- ▶ Praxisgerecht durch große TFT-Anzeige im HD-Ready-Format

compaa macs 77 Abgasmessgerät

Schnell, schneller, mega macs 77. Mit dem neusten Diagnosegerät aus dem Hause Hella Gutmann, dem mega macs 77, führen Sie die Fahrzeugdiagnose in neuen Dimensionen durch. Dank eines extrem schnellen Prozessors werden Fehlercodes in Höchstgeschwindigkeit gelesen und interpretiert. Weitere Highlights sind die sicher geführten Messungen mit dem Multimeter / Oszilloskop und interaktive, farbige Stromlaufpläne. Das neue, hochwertige 15,6" Full HD Display besticht durch sein elegantes, flaches Design mit einer schmalen Umrandung und hochwertiger Verarbeitung. Der mega macs 77 Tester kommt direkt mit einer Dockingstation mit welcher den Datentausch und den kabellosen Ladevorgang ohne mechanische Verriegelung komfortabel erfolgen lässt.

Art.-Nr.: 8PD 010 601-811



Leasing Preis
449,-€*

Leasing-Profi-Paket

15.490,-€



Abgasmessgerät BEA 550 kombi inkl KTS 515

- System bestehend aus BEA 060, BEA 070, BEA 030 KTS 515, Laptop / DCU 220 (nicht im Lieferumfang), Koffer für Zubehör
- Flexibel im Einsatz, da klein, leicht und transportabel
- Benutzerfreundlich – kabellose Funkverbindung zwischen PC, BEA 070, BEA 030 und KTS 5XX
- Einfach – Anwendung in Verbindung mit handelsüblichem PC (Laptop, Netbook)
- Speziell für und mit Prüforganisationen entwickelt
- Ideal für die mobile Abgasuntersuchung vor allem in Prüforganisationen
- Optional – Akkubetrieb bei BEA 070

Art.-Nr.: 0 684 105 500

Leasing Preis

180,-€*

8.250,-€



BOSCH

FSA 740 AU System- und Diagnosetester

- Hochwertige Grundausstattung
- FSA 740 AU bietet Profi-Funktionen für Motortest, Fahrzeugdiagnose und Abgasuntersuchung bei Benzin und Dieselfahrzeugen. Sämtliche Sensoren für die gesetzliche Abgasuntersuchung sind in der Grundausstattung enthalten. Mithilfe von Upgrade-Kits können Sie den Funktionsumfang erweitern und optimal an Ihren Bedarf anpassen
- In Kombination mit Bosch FSA 050 sind auch Tests und Prüfungen an Elektro- und Hybrid-Fahrzeugen möglich

Art.-Nr.: 0 684 013 747

Leasing Preis

434,-€*

16.550,-€



BOSCH

FSA 740
Powered by ESI[tronic]

BEA 750 Kombi Abgasdiagnose

- Die BEA 750 wurde während der Entwicklungsphase - in enger Zusammenarbeit mit Kunden - speziell auf die Anforderungen in der Werkstatt hin optimiert. Das geschlossene System stellt mit seinen hochwertigen Komponenten - wie der SSD-Festplatte oder dem hochauflösenden Touchscreen - den aktuellen Stand der Technik dar. Es besticht vor allem durch sein modernes, zeitloses Design und seine praktischen KTS Details - wie die Ablageschale für das OBD-Modul KTS 515 oder einen Schlitz für Fahrzeugschein und Klemmbrett
- Das einfache und besonders ergonomisch zu bedienende Abgas-Messsystem bietet sämtliche Bausteine für eine schnelle Überprüfung von Benzin-, Gas- und Dieselfahrzeugen. In Verbindung mit dem attraktiven Einstiegspreis hat es sich bereits nach kurzer Zeit amortisiert
- Modernes und ergonomisches Design
- 10" Touchscreen Monitor
- Leitfaden 5 fähig
- Optimiertes Preis- / Leistungsverhältnis
- Geschlossenes System auf Windows Basis
- Einfaches Handling
- Plug-and-play

Art.-Nr.: 0684 750 305

Leasing Preis
192,-€*

8.890,-€



BEA 950 S1 Abgasdiagnose

- Premium-AU Station für Werkstätten mit höchstem Anspruch
- Platzsparend - alle Messkomponenten im Gerätewagen
- Werkstatttauglich - Schutz gegen Beschädigungen durch robuste Bauweise
- Benutzerfreundlich - durch kabellose Funkverbindung zwischen PC, BEA 070, BEA 030 und KTS 5XX
- Flexibel - durch optionalen Akkubetrieb beim BEA 070
- Effizient - Sensoren bleiben gesteckt
- Schnell betriebsbereit - durch kurze Rüstzeiten und kurze Warm-up Zeit
- Erweiterbar zum Komplettsystem mit Steuergeräte-Diagnose, Fehlersuchanleitung ESI[tronic] und Fahrzeugsystemanalyse FSA
- Premium Gerätewagen inkl PC, Monitor, Tastatur, A4-Farbdrucker
- BEA 055, 4 / 5-Gas-Messmodul (CO, CO², HC, O₂, Option NO)
- BEA 070, Rauchgastrübungs-Messmodul, Bluetooth, Option: Akku und Ladestation
- KTS 560, Bluetooth (optional bei BEA 950 S2)
- BEA 030, Drehzahl-Messmodul, Bluetooth (B+ / B-, TN / TD, K11 / 15, Temperatur)
- BEA PC Software

Art.-Nr.: 0 684 123 350

Leasing Preis
369,-€*

13.190,-€



Autom. Schlauchaufroller inkl. 8 m Schlauch

- Automatischer Schlauchaufroller aus Kunststoff
- Mehrfachrasterung pro Umdrehung
- Arretierung abschaltbar
- Inkl 8 m PU-Schlauch DN 08 und Stoppper
- Max. Druck 10 bar
- Inkl schwenkbarem Montagebügel
- Inkl 1 m Anschlussschlauch
- Maße ca. 325 x 275 x 185 mm (L x B x H)
- Gewicht ca. 3,4 kg
- Inkl Rapid-SCS® - kontrollierte Aufrolltechnik

Art.-Nr.: 01 301

139,-€



Autom. Schlauchaufroller inkl. 15 m Schlauch

- Autom. Schlauchaufroller aus Kunststoff
- Mehrfachrasterung pro Umdrehung
- Inkl Flex-Schlauch, DN 10, 15 m und Stoppper
- Inkl Schlauchführung
- Druck max. 15 bar
- Inkl. schwenkbarer Montageplatte
- Inkl. 1 m Anschlussschlauch
- Inkl. Rapid-SCS® - kontrollierte Aufrolltechnik

Art.-Nr.: 01 330

159,-€

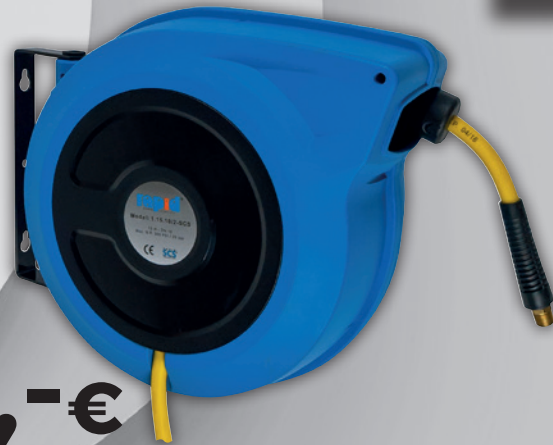

Autom. Schlauchaufroller inkl. 12 m Schlauch

- Schlauch ALU-Gehäuse
- Automatischer Schlauchaufroller aus Aluminiumguss mit verzinktem, schwenkbarem Auslaufbügel
- Mehrfachrasterung pro Umdrehung
- Inkl. 10 m Spezial-PVC-Schlauch DN 10 und Stoppper
- Max. Druck 15 bar / 20 °C

Art.-Nr.: 03 007

189,-€



Autom. Schlauchaufroller inkl 12 m Luftschlauch

- Hohe Haltbarkeit - extrem flexibel
- Beständig von -30 °C bis +55 °C
- Ölbeständig und abriebfest
- Bildet keine Schlauchschlingen
- Max. Druck: 20 bar
- Inkl. Schnellschlusskupplung und Stecknippel

Art.-Nr.: 04 527

38,90 €



Autom. Schlauchaufroller inkl. 20 m Wasserschlauch

- ▶ Autom. Wasser-Schlauchaufroller aus Kunststoff
- ▶ Mehrfachrasterung pro Umdrehung
- ▶ Inkl PVC-Wasserschlauch, DN 12, 20 m und Stopper
- ▶ Inkl Schlauchführung
- ▶ Druck max. 10 bar
- ▶ Inkl. schwenkbarer Montageplatte
- ▶ Inkl. 1 m Anschlusschlauch
- ▶ Maße ca. 550 x 260 x 460 mm (L x B x H)
- ▶ Gewicht ca. 10,6 kg
- ▶ Inklusive: Rapid-SCS® - kontrollierte Aufrolltechnik

Art.-Nr.: 01 331

159,-€



rapid
STANUM TECHNOLOGY

rapid
STANUM TECHNOLOGY

Autom. Kabelaufroller inkl. 20 m Kabel

- ▶ Autom. Kabelaufroller aus Kunststoff
- ▶ Schutzart IP 42
- ▶ Vollisoliert, Überhitzungsschutz
- ▶ Mit Federautomatik und Schleifring
- ▶ Inkl. schwenkbarer Montageplatte
- ▶ Arretierung abschaltbar
- ▶ Inkl. 20 m Kabel H07RN-F, 3x1,5, Schukostecker und Schukokupplung, 230 V-
- ▶ Maße ca. 380 x 195 x 395 mm (L x B x H)
- ▶ Inkl. Rapid-SCS® - kontrollierte Aufrolltechnik

Art.-Nr.: 00 330

169,-€



75,-€

Reifenfüller „euroair“ 0-12 bar m. Hebelstecker geeicht

- ▶ Der klassische Handfüllmesser mit Manometer Ø 80 mm ist das typische Profigerät für Tankstelle und Werkstatt, hunderttausendfach bewährt.
- ▶ Die Einhebelbedienung zum Ablassen (halb gedrückt) und Füllen (ganz gedrückt) ist nahezu selbstbedienungsgerecht.
- ▶ Lieferbar mit bewährtem Hebelstecker, schnellem Momentstecker oder universellem, gekröpftem doppelten Tankstellenstecker (speziell für Zwilling- bzw. Motorradreifen geeignet)
- ▶ Wird mit 2-jähriger Eichung ausgeliefert
- ▶ Füllschlauch drehbar. Länge 50 cm
- ▶ Auch geeignet für Reifengas (Stickstoff)

Art.-Nr.: 151.201

ewo

Handreifenfüllgerät mit Hebelstecknippel

- ▶ Füllschlauch mit Hebelstecknippel 0 - 12 bar (0 - 170 psi)
- ▶ Hochleistungs-Reifendruckregler, Überdrucksicheres Präzisionsmanometer Ø 80 mm, stabiler Aluminium-Griff, Schutzkappe aus Gummi für Manometer, 500 mm Füllschlauch mit Hebelstecknippel,
- ▶ Knickschutz zur Stabilisierung des Füllschlauchs am Ausgang, Einhebelbedienung, eichfähig
- ▶ Eichgebühr (netto) i. H. v. 9,00 € (Art.-Nr.: 90002) für alle Reifendruckregler Pneurex

Bei Bestellung bitte angeben, ob Eichung erwünscht ist

Art.-Nr.: 25095



89,90 €

Blitz®

Pneustar 2 Reifenfüllgerät

- ▀ Pneustar 2 Füllschlauch mit doppelseitigem Tankstellenstecker 0 - 10 bar (0 - 140 psi)
- ▀ Reifendruckregler mit Vorratsbehälter, überdrucksicher bis 16 bar, 6 l Inhalt, 800 mm Füllschlauch, doppelseitiger Tankstellenstecker, druckunterstützte Bedientasten, Überdrucksicheres Präzisionsmanometer Ø 160 mm, inkl automatischer Füllvorrichtung, bestehend aus Füllglocke und Füllventil, eichfähig

Art.-Nr.: 2518

Leasing Preis
11,69 €*

549,-€



Blitz®



ACCURA QUBE 2 Reifenfüller

T TECALEMIT

- ▀ Kostengünstige und genaue Reifenbefüllung erhalten Sie mit diesem platzsparenden, elektronischen Einsteiger-Reifenfüller in Würfelform. Er ist ideal zur Verwendung im Innenbereich, besonders in gewerblichen Unternehmen, wo es auf einfache Handhabung, Schnelligkeit und Genauigkeit ankommt
- ▀ Vorprogrammierbarer Reifendruck
- ▀ Übersichtliche Anzeige für einfache Nutzung
- ▀ Platzsparende, leichte Ausführung
- ▀ Keramiksensoren - Genauigkeit bis ± 0,5 % vom Wert
- ▀ Eichfähig, da deutsche PTB-Zulassung (Preis zzgl Eichgebühr)

3 Modi in einem Füllgerät:

- ▀ Modus 1: Füllen / Entleeren
- ▀ Modus 2: Reifenshop Modus mit Setzdruck
- ▀ Modus 3: Stickstoffspülung

Art.-Nr.: QUBE2

349,-€

CairMobil 350 Druckluftkompressor

- ▀ Betriebsdruck 10 bar
- ▀ Mobiler, ölgeschmierter Kolbenkompressor mit Keilriemen-Antrieb für den professionellen handwerklichen sowie gewerblichen Einsatz in robuster 1-stufiger Bauweise

Art.-Nr.: WA 01214

CARI Leasing

8,90 €**

534,-€



CARI
QUALITÄT ZÄHLT SICH AUS

Cairmobil 480 Druckluftkompressor

- Betriebsdruck 10 bar
- Mobiler, ölgeschmierter Kolbenkompressor mit Keilriemen-Antrieb für den professionellen handwerklichen sowie gewerblichen Einsatz in robuster 1-stufiger Bauweise
- Abschaltdruck regelbar

Art.-Nr.: WA 01248

654,-€

CAR1 Leasing

10,90 €^{**}



CairMobil 730 Druckluftkompressor

- Betriebsdruck 10 bar
- Mobiler, ölgeschmierter Kolbenkompressor für den professionellen handwerklichen sowie gewerblichen Einsatz in hochwertiger 2-stufiger Qualitätsbauweise mit Keilriemen-Antrieb

Art.-Nr.: WA 01215



1.194,-€

CAR1 Leasing

19,90 €^{**}

CairClassic 730-10 ST Druckluftkompressor

Stationäre Kolbenkompressor-Anlage mit Keilriemen-Antrieb und stehend (vertikal) untergebaute Druckluftbehälter für den professionellen Einsatz in der Werkstatt-Technik sowie der Industrie.

Art.-Nr.: WA 01211

1.794,-€

CAR1 Leasing

29,90 €^{**}



CairSilent 730-10/270 Kompressoranlage

caircompany

- Die kpl Verdichtereinheit mit Antriebsmotor ist eingebaut in ein hochwertiges, pulverbeschichtetes Metallgehäuse mit eingeklebten Schalldämmmatten
- Gute Zugänglichkeit für alle Wartungs- und Reparaturarbeiten durch leicht abnehmbares Frontblech
- Hohe Belastbarkeit durch Abführung der Warmluft mit Hilfe eines Abluftventilators
- Hochwertig verarbeiteter, 2-stufiger Verdichterblock mit 2 Grauguss-Zylindern und optimalem Wirkungsgrad
- Fein verrippte Zylinder und Zylinderköpfe zur optimalen Temperaturabführung
- Niedrige Kompressordrehzahl zur Senkung der Verdichtungstemperatur und Minimierung des Verschleißes
- Sehr geringer Restölgehalt der Druckluft durch Präzisions-Kolbenringe

Art.-Nr.: K15100731

Leasing Preis
57,22 €*

2.890,-€



CairCool 600 Kältetrockner

caircompany

- Nasse, öl- und schmutzhaltige Druckluft verunreinigt Ihr gesamtes Druckluftnetz und ist maßgeblich verantwortlich für frühzeitigen Verschleiß von pneumatischen Steuerventilen und Druckluftwerkzeugen. Darüber hinaus führt schmutziges Kondensat zu schlechten Ergebnissen beim Lackieren und verklebt beim Sandstrahlen.
- Das marktüblichste Prinzip der Druckluft-Trocknung ist die Kältetrocknung. Dabei wird durch gezieltes Abkühlen der Druckluft schmutzhaltiges Kondensat ausgeschieden. Sofern sich die Druckluft nach Verlassen des Trockners nicht weiter abkühlt, fällt auch kein Kondensat im Leitungsnetz aus.

Art.-Nr.: Z01000600

Leasing Preis
23,74 €*

1.199,-€

caircompany

Bekomat 31 Kondensatableiter

Elektropneumatisch-niveaugesteuerter Kondensatableiter für den professionellen Einsatz in der Werkstatt-Technik sowie der Industrie. Die Kondensatableitung erfolgt ohne Druckluftverlust und ohne lautes Abblasen.

Art.-Nr.: Z04000001

169,-€



Bremsen-Service-Gerät BFE5

- ▀ Ein-Mann-Bedienung
- ▀ Dichtheitsprüfung der Bremsanlage im Niederdruckbereich
- ▀ Für alle ABS-, EDS-, ESP-Anlagen und hydr. Kupplungen geeignet
- ▀ Arbeitsdruck von 0 - 2,2 bar einstellbar
- ▀ Für Bremsflüssigkeitsgebinde mit 5 Liter Inhalt
- ▀ Integrierte Selbstentlüftung
- ▀ Elektronische Endabschaltung

Art.-Nr.: WA 01600



414,-€

CARI Leasing

6,90 € **



Bremsen-Service-Gerät BFE5-20 PRO

- ▀ Mit Absaugung
- ▀ Ein-Mann-Bedienung
- ▀ Intelligente Technik mit automatischen Kontrollmechanismen
- ▀ Dichtheitsprüfung der Bremsanlage im Niederdruckbereich
- ▀ Für alle ABS-Anlagen (einschließlich EDS-, ESP- und SBC-Anlagen) und hydraulische Kupplungen geeignet
- ▀ Integrierte elektrohydraulische Absaugfunktion für Ausgleichsbehälter inkl Auffangbehälter

Art.-Nr.: WA 01610



594,-€

CARI Leasing

9,90 € **

Bremsen-Service-Gerät Aqua 10

Mit dem umweltfreundlichen und präzisen Bremsflüssigkeitstestgerät AQUA 10 wird der Zustand der Bremsflüssigkeit kontrolliert. Hierbei simuliert das Gerät die Bedingungen, die beim Bremsen im Bremssystem des Fahrzeugs herrschen.

Art.-Nr.: 4510

Leasing Preis

12,76 € *

599,-€



199,-€

Bremsen-Service-Gerät S 15

- ▀ Der Klassiker! Das Bremsenwartungsgerät S 15 mit integriertem 19-Liter Tank, Druck stufenlos regelbar von ca. 0,3 bis 3,5 bar, automatische Endabschaltung bei leerem Tank. Nachfüllung auch während des Entlüftungsvorgangs möglich
- ▀ Elektronische Füllstandskontrolle mit Kontrollleuchten
- ▀ Absperrventil für die Dichtheitsprüfung im Niederdruck-Bereich.

Art.-Nr.: 1015

Leasing Preis

29,37 € *

1.379,-€



Bremsen-Service-Gerät „Allround“

- ▀ Beinhaltet die Anschlussdeckel Nr. 31-A, 50-S, 55-A,77 und Nr. 86-A sowie den Kupplungsanschluss Nr. 67
- ▀ Dieses Anschlussdeckel-Sortiment deckt fast alle aktuellen Fahrzeuge ab und trägt somit zu Recht den Namen „Allround“
- ▀ Der Standard-Adapter Nr. 20 für europäische Fahrzeuge ist bei allen unseren Bremsen-Service-Geräten (DOT) bereits im Lieferumfang enthalten!

Art.-Nr.: 3-0159



Teilereinigungsgerät Typ BK-50 Reinigungstechnik



- ▀ Teilereinigungsgerät in Werkstattausführung, platzsparend in kompakter Bauweise
- ▀ Zur Reinigung von sperrigen und schweren Teilen auf kleinstem Raum
- ▀ Robuste & stabile Konstruktion
- ▀ 3 Jahre Garantie auf Geräte und Pumpe (bei Verwendung von IBS-Spezialreiniger)

Art.-Nr.: 2120016

499,-€

Spezialreiniger Purgasol

- ▀ Industrielle Teilereinigung und Oberflächenentfettung
- ▀ Wartung und Instandhaltung von Produktionsanlagen, Förderbändern, Armaturen, Pumpen, Motoren und sonstigen Maschinenteilen
- ▀ Reparatur und Wartung von Transportmitteln aller Art, z. B. Kraft-, Last- und Schienenfahrzeugen, Flur- und Förderfahrzeugen, Land- und Baumaschinen

ab 179,-€



Art.-Nr.	Produkt	Preis
2050062	Purgasol 50 Liter Fass	179,00 €
2050057	Purgasol 200 Liter Fass	415,00 €

* Inkl Fracht und Entsorgung der Altware



Reinigungspulver Biool abbaubar 25 kg

- ▀ Für Rapid-Teilwaschautomaten
- ▀ Biologisch abbaubares Reinigungspulver für Waschautomaten
- ▀ 25 kg-Sack, Bor arm
- ▀ Konzentrationsgemisch 0,5 - 2%ig Temperatur 60 °C - 80 °C
- ▀ Zuzüglich Gefahrgut-Frachtkostenanteil

Art.-Nr.: 70 434

134,90 €



Teilwaschautomat für kleinere Werkstücke

- ▀ Für die automatische Reinigung mit heißem Wasser und biologisch abbaubarem Waschmittel Robuste Edelstahlausführung im kompakten Design
- ▀ Edelstahlausführung, Tankinhalt 90 l
- ▀ Beheizbar 0 - 70 °C, sehr hohe Waschleistung
- ▀ Rotierender Waschkorb, Ø 780 mm, Tragf. 150 kg
- ▀ Zeitschaltuhr 0 - 60 Min.
- ▀ Integrierter Ölskimmer
- ▀ Wasserstandskontrolle

Art.-Nr.: 70 150

Leasing Preis
98,80 €*

4.990,-€

Ultraschallgerät Teilereinigungsgerät



- ▶ Ultraschallgerät zur gründlichen Reinigung von Einspritzdüsen, Vergasern und größeren Baugruppen
- ▶ Edelstahl-Schwingwanne, 9 l Volumen
- ▶ 4 PZT-Großflächen-Schwingensysteme
- ▶ HF-Dauerspitzenleistung 2 x 320 W/Per., Freq. 35 kHz
- ▶ Schaltuhr 1 - 15 Min. und Dauerbetrieb
- ▶ Heizung 20 - 80 °C, 400 W
- ▶ Tropfwassergeschütztes Edelstahlgehäuse
- ▶ G 1/4" Ablauf-Kugelhahn und Tragegriffe
- ▶ Innenmaße ca. 300 x 240 x 150 mm (L x B x H)

Art.-Nr.: 70 322

Leasing Preis
23,83 €*

1.119,-€



Ölabgabeset mobil



- ▶ Mobiles Ölabgabeset für die Aufnahme von einem 200 l-Fass
- ▶ Durch die sehr niedrig gehaltene Ladefläche ist ein Wechseln der Fässer schnell und einfach möglich
- ▶ Stabiles Fahrgestell Typ ÖAM 200 / 2 mit 2 Rollen und 2 Lenkrollen
- ▶ Pneumatische Pumpe Typ OP 90 D 30 / 1, inkl Saugrohr
- ▶ 2 m Ölabgabeschlauch, DN 12
- ▶ Handdurchlaufzähler Typ LCD 18 / 1
- ▶ Maße ca. 1.005 x 760 x 1.000 mm (L x T x H)
- ▶ Gewicht ca. 46 kg
- ▶ Nicht eichfähig

Art.-Nr.: 22 100

Leasing Preis
16,38 €*

769,-€

AdBlue®-Abgabeset zur Verwendung mit IBC-Behältern



- ▶ Aus Kunststoff für AdBlue®, zur Verwendung mit IBC-Behältern
- ▶ Selbstansaugende Membranpumpe, max. 25 l/Min.
- ▶ Elektroantrieb 230 V, 50 Hz, 0,37 kW
- ▶ Ein-Aus-Schalter
- ▶ Digitalzähler mit Anzeige der Gesamtmenge und rückstellbarer Teilmenge
- ▶ 6 m Tankschlauch (DN 19)
- ▶ 1,5 m Saugschlauch (DN 19)
- ▶ Inkl Tankschnellverschluss Typ SEC-AB
- ▶ Automatik-Zapfventil aus Kunststoff, DN 19

Art.-Nr.: 28 260

Leasing Preis
11,91 €*

559,-€

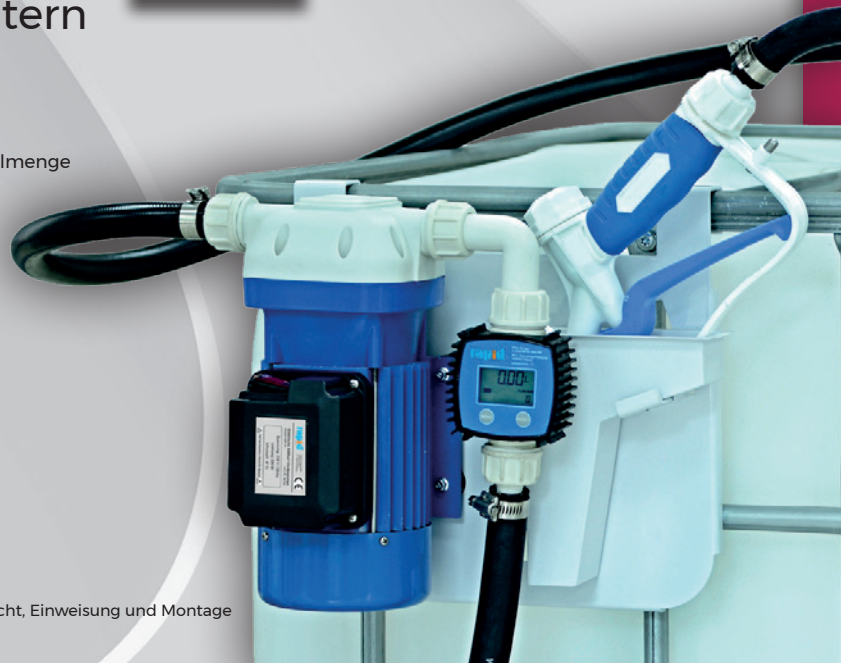

Ölabgabeset stationär

- ▶ Anschlussfertiges und universell einsetzbares Ölabgabeset im Geräteträger für optimale Frischölversorgung
- ▶ Der Geräteträger dient zur Aufnahme von pneumatischen Pumpen
- ▶ Abgabe der Ölsorte erfolgt über eine Zapftheke (3 Ölsorten)
- ▶ Geräteträger lackiert, selbsttragend, für 3 x 60 l-Fässer
- ▶ 3 x pneumatische Pumpen, Ölverbindungsschläuche und Saugschläuche
- ▶ 1 x Ölzapftheke, mit 3 Zapforganen
- ▶ 1 x Auffangwanne verzinkt, bauartzugelassen
- ▶ Maße ca. 1.360 x 800 x 1.755 mm (L x T x H)

Art.-Nr.: 22 305

Leasing Preis
34,06 €*

1.599,- €



Rapid Delphin Pro AdBlue®-Pkw-Betankungssystem

- ▶ Mobiles vollautomatisches AdBlue®-Pkw-Betankungssystem für die Werkstatt, zur Verwendung mit 60 l-Kanistern oder 200 l-Fässern
- ▶ Selbstreinigender Sensor verhindert Überlaufen und Stoppt Tankvorgang automatisch
- ▶ Universeller 2 m ISO-Abgabeanschluss, kompatibel mit allen Fahrzeugtanks
- ▶ Geschlossenes System mit Luftrückführung verhindert Austreten von Gerüchen und Dämpfen
- ▶ Digitaler Durchlaufzähler zur Anzeige der Abgabemenge
- ▶ 230 V Pumpe mit einstellbarer Förderleistung von 3 bis 11 l/Min
- ▶ Verstellung der Räder ermöglicht Umbau zu platzsparender 60 l Variante
- ▶ Maße ca. 800 x 860 x 1.200 mm (L x B x H), 36 kg

Art.-Nr.: 28 284

Leasing Preis
42,98 €*

1.999,- €



Drehschieberpumpe HPA-S für AdBlue®

- ▶ Polypropylen, EPDM-Dichtung
- ▶ Kunststoff-Saugrohr für 50 - 200 l-Fässer, AG 2"
- ▶ Ca. 0,3 l / Hub
- ▶ Fassadapter IG 2" / AG Mauser
- ▶ 1.200 mm Abgabeschlauch, Edelstahlauslaufülle Aussendurchmesser 19 mm

Art.-Nr.: 24 033

95,- €



AdBlue® Pumpenaggregat aus Kunststoff

- Für AdBlue®, zur Verwendung mit Fässern und Kanistern
- Selbstansaugende Membranpumpe, max. 25 l/Min
- Elektroantrieb 230 V, 50 Hz, 0,37 kW
- Ein-Aus-Schalter
- Digitalzähler mit Anzeige der Gesamtmenge und rückstellbarer Teilmenge
- Tankschlauch 6 m, Saugschlauch 1,5 m (DN 19)
- Inkl Tank-Schnellverschluss Typ SEC-AB
- Mit Fasswagen ÖAM 200/2
- Automatik-Zapfventil mit Edelstahlauslauf, DN 19

Art.-Nr.: 28 281

Leasing Preis
14,25 €*

669,-€



Elektrische Förderpumpe mit Automatik-Zapfpistole

- Für die Medien Diesel, Biodiesel (RME), Heizöl und Kühlerfrostschutzmittel (unverdünnt)
- Förderleistung ca. 35 l/Min
- Ansaugstufe mit Fassgewinde M 64 x 4 und G2"
- Anschlussspannung 230 V, 50 Hz, 320 W
- Inkl Saugschlauch mit Filter, 1.600 mm
- 4 m Abgabeschlauch, DN 19
- Automatik-Zapfpistole Typ DZP 20 (mit Bauartzulassung)
- Inkl Heberschutz
- Gewicht ca. 4,5 kg
- Nicht für kaltgepresstes Rapsöl geeignet!

Art.-Nr.: 28 012



279,-€

Handhebelkolbenpumpe für Diesel, Heizöl und dünne Schmieröle

- Aluminium, NBR-Dichtungen
- Auslaufbogen, Kantenstellfläche mit Überlaufsammler, Stahl-Saugrohr für 50 - 200 l-Fässer, Anschlussgewinde 2" AG
- Ca. 0,5 l / Hub, Lieferung ohne Messbecher

Art.-Nr.: 24 027

95,-€



Saug-Füllspritze Umwelttechnik



- ▀ Saug-Füllspritze zum Entleeren, Füllen und Spülen von Getrieben und ähnlichen Bauteilen mit Ölen. Aus verzinktem Stahlblech. Lieferumfang mit abgewinkeltem Füllrohr 135 mm lang
- ▀ 1 l Inhalt, Ø 50 mm
- ▀ Länge ohne Rohr ca. 580 mm

Art.-Nr.: 23 016

19,90 €



Mehrzweckwanne 20 l Umwelttechnik

- ▀ Mehrzweckwanne aus Kunststoff, schwarz
- ▀ Speziell für das Unterfangen von Fahrzeugen
- ▀ Wannenvolumen 20 l
- ▀ Ausguss zum einfachen Entleeren
- ▀ Öse zum Ziehen und Aufhängen der Wanne
- ▀ Maße ca. 685 x 677 x 65 mm (L x B x H)

Art.-Nr.: 25 125

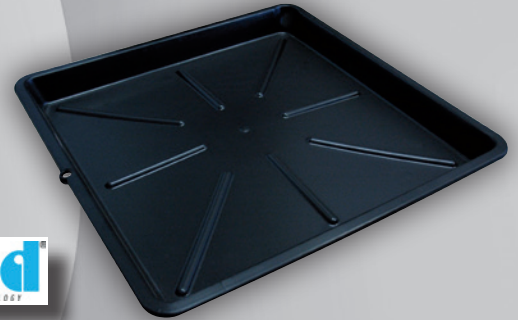

23,90 €

Kunststoffkanne mit Auslauftrichter

- ▀ Maßeinteilung, nicht eichfähig
- ▀ Für kontrollierte Ölbefüllung und Ölabgabe
- ▀ Bruchsicher und standfest
- ▀ Öl- und säurebeständig
- ▀ Optimales Design fördert raschen Umschlag
- ▀ Hoher Überlauftrand für sicheres Ausgießen
- ▀ Sicherer Handgriff für den bequemen Gebrauch
- ▀ Bei Abnahme von kompletten Verpackungseinheiten erhalten Sie einen Mengenrabatt von 10 %

Art.-Nr.: 24 104

15,90 €



Blechkanne mit Auslauftrichter

- ▀ Maßeinteilung, eichfähig
- ▀ Für kontrollierte Ölbefüllung und Ölabgabe
- ▀ Bruchsicher und standfest
- ▀ Öl- und säurebeständig

Art.-Nr.: 24 107



14,90 €

Kunststoffmessbecher für kontrollierte Ölbefüllung

- ▀ Für kontrollierte Ölbefüllung und Ölabgabe Kunststoffmessbecher Typ KB 5 für 5 l (VE 6)
- ▀ Bruchsicher und standfest
- ▀ Öl- und säurebeständig
- ▀ Optimales Design fördert raschen Umschlag
- ▀ Hoher Überlauftrand für sicheres Ausgießen
- ▀ Sicherer Handgriff für den bequemen Gebrauch
- ▀ Bei Abnahme von kompletten Verpackungseinheiten erhalten Sie einen Mengenrabatt von 10 %

Art.-Nr.: 24 112

19,90 €



Handhebel-fettpresse Fettversorgung

- ▀ Kurzhubsystem
- ▀ Ergonomischer Handgriff
- ▀ Stufenlose Kolbenstangenfixierung
- ▀ Sicherheits-Gummipanzerschlauch
- ▀ Füll- / Entlüftungsventil
- ▀ Display-Karton Anschlussgewinde M 10 x 1 DIN 1283
- ▀ Für 400 g Kartuschen oder 500 g loses Fett

Art.-Nr.: 62 003



26,-€



Auffangwanne Umwelttechnik



- ▀ Auffangwanne mit Gitterrost und FüÙe, verzinkt
- ▀ Wannenvolumen 210 l
- ▀ Traglast max. 500 kg, Gewicht ca. 72 kg
- ▀ Maße ca. 800 x 1.200 x 325 mm (L x B x H)

Art.-Nr.: 25 001

254,90 €



Fassregal Umwelttechnik

- ▀ Fasslagerregal für die umweltgerechte Lagerung von Originalgebinden mit wassergefährdenden Flüssigkeiten wie Motoröl, Getriebeöl, Hydrauliköl und ähnliche Flüssigkeiten. Die in den Fassregalen integrierten Auffangwannen sind vom TÜV einer Baumusterprüfung unterzogen und zur Lagerung von wassergefährdenden Flüssigkeiten zugelassen.
- ▀ Für 4 x 60 l-Fässer und 1 Gitterrostauflage
- ▀ 60 l-Auffangvolumen
- ▀ Maße ca. 11050 x 816 x 2.000 mm (L x B x H)

Art.-Nr.: 25 014

486,90 €



Fassregal Umwelttechnik

- ▀ Für die umweltgerechte Lagerung von Originalgebinden mit wassergefährdenden Flüssigkeiten wie Motoröl, Getriebeöl, Hydrauliköl und ähnliche Flüssigkeiten
- ▀ Die in den Fassregalen integrierten Auffangwannen sind vom TÜV einer Baumusterprüfung unterzogen und zur Lagerung von wassergefährdenden Flüssigkeiten zugelassen
- ▀ Für 2 x 60 l-Fässer
- ▀ 60 l-Auffangvolumen
- ▀ Maße ca. 650 x 816 x 1.140 mm (L x B x H)

Art.-Nr.: 25 011



286,90 €

Preise sind ggf. zzgl. Fracht, Einweisung und Montage

Altöltank 1.000 l Umwelttechnik

- ▶ Doppelwandiger Tank mit PE-Innenbehälter, Außenbehälter Stahlblechmantel doppelseitig, feuerverzinkt, 4 x 2" IG-Öffnungen, inkl Stahlrohrpalette, zugelassen für den Transport von Gefahrgütern nach Verpackungsgruppe II und Flammpunkt > 55 °C. Aufstellung ohne zusätzliche Auffangwanne
- ▶ Zulassung nach DIBT Nr. Z-40.21-118
- ▶ Eine Transportzulassung nach GGV-Straße und GGV-Eisenbahn ist für den Tank mit Palette vorhanden
- ▶ Inhalt 1.000 l, mit Palette, Gewicht ca. 83 kg
- ▶ Maße ca. 1.135 x 757 x 1.640 mm (L x B x H)

Art.-Nr.: 27 002



Leasing Preis
13,55 €*

636,-€



Altölaufnehmer AOG Umwelttechnik

- ▶ Zum Auffangen von Altöl (bekannter Herkunft, Flammpunkt > 55 °C) unter Hebebühnen
- ▶ Entleerung mittels Druckluft
- ▶ Behälterinhalt 80 l
- ▶ 4 Räder, davon 2 Lenkrollen und Lenkbügel
- ▶ 2 m Abgabe-Spiralschlauch
- ▶ Füllstandsanzeige mit Messskala
- ▶ Sicherheitsventil
- ▶ Absperrhahn und Klemmschraube für Druckentleerung Druckminderer, fest auf 0,8 bar eingestellt
- ▶ Mit rundem Auffangtrichter Ø 600 mm
- ▶ Höhenverstellbar von 1.200-1.600 mm

Art.-Nr.: WA 01218

229,-€



Altölabsauger- Aufnehmer AOS Umwelttechnik

- ▶ Mobile Altölabsauger zum Absaugen und Auffangen von Altöl (bekannter Herkunft, Flammpunkt > 55 °C) aus Maschinen und Fahrzeugen. Die Absaugung erfolgt mittels Vakuumprinzip
- ▶ Behälterinhalt 80 l
- ▶ Kombigerät zum Absaugen und Auffangen von Altöl
- ▶ Absaugung mittels Vakuumprinzip
- ▶ 4 Räder, davon 2 Lenkrollen mit Lenkbügel
- ▶ Auch zum Auffangen unter Hebebühnen
- ▶ Runder Auffangtrichter Ø 600 mm
- ▶ Inkl Saugsondensatz Typ SO-Satz
- ▶ Höhenverstellbar von 1.200 - 16.00 mm
- ▶ Maße ca. 600 x 600 x 1.200 mm (L x B x H), ca. 35 kg

Art.-Nr.: WA 01217



379,-€



Papierrollenhalter f. AOG/AOS Umwelttechnik

- Für Rapid Altölaufnehmer (AOG Modelle) und Altölabsauger (AOS Modelle)
- Korrosiongeschützte Stahlkonstruktion, verzinkt
- Variable Abrisssonde
- Für Rollen bis max. 220 mm Breite geeignet

Art.-Nr.: WAZ 01219



24,90 €

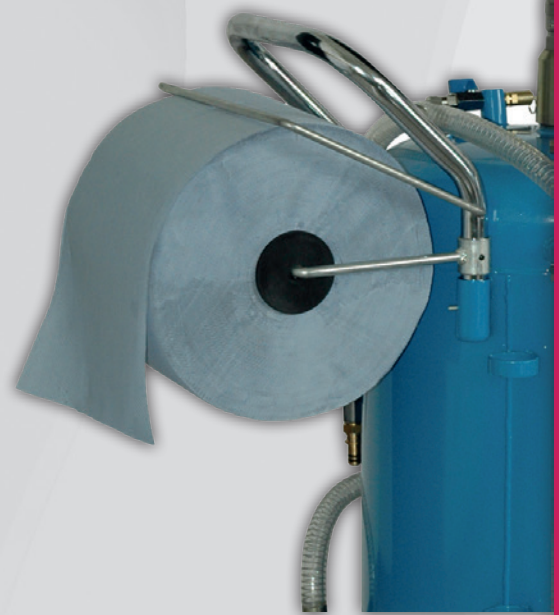

Hochdruckreiniger

- Kompaktes, leichtes Einstiegsmodell
- Inklusive Compact Patio Flächenreiniger
- Schlauchhalterung zur Aufbewahrung des Hochdruckschlauchs
- Robuste Aluminium-Pumpe

Art.-Nr.: 128471000

109,- €



Hochdruckreiniger 2400 W

- Vielseitiger Helfer für Haus und Garten: ideal für häufige oder größere Reinigungsaufgaben
- Leistungsstark und robust - Er eignet sich perfekt für alle, die einen ergonomischen Hochdruckreiniger mit guter Leistung suchen
- Kraftvoller Motor 2.400 W mit langlebiger Metallpumpe
- Hochwertige Metallpumpe mit 140 bar Maximaldruck und 135 bar Arbeitsdruck
- Inklusive Zubehör

Art.-Nr.: 128471177

339,- €

Preise sind ggf. zzgl. Fracht, Einweisung und Montage

ATTIX 30-01 Nass-/Trockensauger

- Die Reihe ATTIX 30 steht für die kompakten und leistungsstarken, universell einsetzbaren Nass-/Trockensauger – die perfekte Lösung für Handwerker, die viel unterwegs sind. Das ergonomische Design und das leise Arbeitsgeräusch unterstreichen, dass besonderen Wert auf den konkreten Nutzen für den Anwender in der Praxis und komfortables Arbeiten bei längeren Einsatzzeiten gelegt wird
- SilentPower – Leistung, die man sieht, aber nicht hört

Art.-Nr.: 107413590

299,-€

 Nilfisk®



 Nilfisk®

59,-€

Buddy II 12 Nass-/Trockensauger

- Leistungsstarke Schmutzaufnahme
- Grosses Behältervolumen, 12 Liter aus Kunststoff
- Stabiles Fahrwerk für einen sicheren Stand
- Einfache Bedienung über nur einen Schalter
- 4 m Netzkabel, Schlauchlänge 1,9 m
- Ø 36 mm Saugrohr ermöglicht die Verwendung von zusätzlichem Zubehör
- Das PET Filterelement erlaubt das Aufsaugen von feuchtem Schmutz, ohne einen Nassfilter einsetzen zu müssen. Das Filterelement ist abwaschbar und erleichtert die Reinigung der Maschine

Art.-Nr.: 18451119



 Nilfisk®

AERO 21-01 PC Nass-/Trockensauger

- Der AERO 21-01 PC Nass-/Trockensauger ist ein robuster Sauger mit kompaktem Design und einer Vielzahl von einfach zu bedienenden Funktionen
- Durch sein geringes Gewicht und seinen 20 l Schmutzbehälter ist er die ideale Wahl für semi-professionelle Anwendungen im Handwerk, in der Industrie oder beispielsweise auch in der Kfz-Branche.
- Multifit-Zubehörsystem für höchste Flexibilität während des Einsatzes
- Auswaschbares PET Vliesfilterelement
- Mit einem Abscheidegrad von mind. 99,9 %

Art.-Nr.: 107406600

139,-€



Klimaservicegerät ECK NEXT / R1234yf oder R134a

- ▀ Vollautomatisches Klimaservicegerät für die Rückgewinnung, das Recycling und das Nachfüllen mit dem Kältemittel R1234yf oder R134a, was bei der Inbetriebnahme durch das entsprechende Kit festgelegt wird
- ▀ Hohe Rückgewinnungsrate
- ▀ Einfache, intuitive Bedienung auf einem 5"-Touchscreen

Option:

- ▀ WiFi, Hybridfunktion zur Selbstreinigung der Maschine
- ▀ SAE-Gasanalyse zur Feststellung der Kältemittelanteile im Fahrzeug: R1234yf, R134a, R22, Propan(HC) bzw. Luft
- ▀ Serviceschläuche 6 Meter oder Sonderlängen nach Kundenwunsch möglich
- ▀ Thermodrucker
- ▀ Hermetischer Einwegbehälter für Öl
- ▀ Menügeführter Luftablass
- ▀ Ein wiederbefüllbarer Behälter für Öl und UV
- ▀ Patentierte kompakte Rückgewinnungseinheit: 5l-Vakuumpumpe, 1/3HP Kompressor, 12 kg Kältemitteltank
- ▀ Sehr schneller A/C-Drucktest und statische Fehlerdiagnose
- ▀ Inbetriebnahmekit für R1234yf oder R134a ist zwingend erforderlich!
- ▀ Zzgl. Inbetriebnahmekit

Art.-Nr.: WA 04622

2.034,-€

CARI Leasing

33,90 € **



Inbetriebnahmekit NEXT R134a

Für das Klimaservicegerät ECK NEXT R134a

Art.-Nr.: WAZ KIT-NEXT1

150,-€

CARI Leasing

2,50 € **



Inbetriebnahmekit NEXT R1234yf

Für das Klimaservicegerät ECK NEXT R1234yf

Art.-Nr.: WAZ KIT-NEXT2

414,-€

CARI Leasing

6,90 € **



Klimaservicegerät ECK FLAG / R1234yf oder R134a

- Vollautomatisches Klimaservicegerät für die Rückgewinnung, das Recycling und das Nachfüllen mit dem Kältemittel R1234yf oder R134a, was bei der Inbetriebnahme durch das entsprechende Kit festgelegt wird
- Sehr hohe Rückgewinnungsrate von bis zu 99,8 %
- Einfache, intuitive Bedienung auf einem 7" - Touchscreen mit Linux-Betriebssystem
- Patentierte Hybridfunktion zur Selbstreinigung der Maschine
- Hermetische und wiederbefüllbare Behälter für Öl und UV
- Optimale Sicherheit durch Drucktest mit Formiergas oder Stickstoff

Option:

- SAE-Gasanalyse zur Feststellung der Kältemittelanteile im Fahrzeug: R1234yf, R134a, R22, Propan(HC) bzw. Luft
- Serviceschläuche 6 Meter oder Sonderlängen nach Kundenwunsch möglich
- Hybridfunktion/elektr. Komp., Formiergas / Stickstoffdrucktest ist Standard
- Spülkit zur Bauteilreinigung am Fhgz.
- Statuslampe
- Flaschenheizung
- Thermodrucker
- Fahrzeugdatenbank
- Statische A/C-Diagnose
- Hermetische wiederbefüllbare Behälter für Öl und Kontrastmittel 2 + 1, automatischer Luftablass
- Spülfunktion zur Bauteilreinigung am Fahrzeug
- WiFi
- Schnelle patentierte Rückgewinnungseinheit
- 100 l-Vakuumpump
- 1/3 HP-Kompressor
- 12 kg Kältemitteltank mit Heizsystem
- Kältemittelmanagement, Fahrzeugdatenbank
- Online-Update mit Autarkie über USB-Schnittstelle
- Inbetriebnahmekit für R1234yf oder R134a ist zwingend erforderlich!
- Zzgl. Inbetriebnahmekit

Art.-Nr.: WA 04620



2.814,-€

CARI Leasing

46,90 € **



R134a

Inbetriebnahmekit FLAG R134a

Für das Klimaservicegerät ECK FLAG R134a
Art.-Nr.: WAZ KIT-FLAG1

198,-€

CARI Leasing
3,30 € **

Inbetriebnahmekit FLAG R1234yf

Für das Klimaservicegerät ECK FLAG R1234yf
Art.-Nr.: WAZ KIT-FLAG2

474,-€

CARI Leasing
7,90 € **



R1234yf

Klimaservicegerät ECK TWIN-PRO / R1234yf oder R134a

- ▀ Vollautomatisches Dual-Gas-Klimaservicegerät für die Rückgewinnung, das Recycling und das Nachfüllen mit dem Kältemittel R134a und R1234yf, inkl Hybridfunktion
- ▀ Thermodrucker
- ▀ Farbiges Touchscreen

Freigaben und Empfehlungen durch folgende Hersteller:

- ▀ Renault
- ▀ Peugeot
- ▀ Citrön
- ▀ Suzuki

Art.-Nr.: WA 04623

5.394,-€

CAR1 Leasing

89,90 €^{**}

CAR1[®]
QUALITÄT ZÄHLT SICH AUS

Klimaservicegerät ECK BUS-PRO N2 / R134a

- ▀ Vollautomatisches Klimaservicegerät für die Rückgewinnung, das Recycling und das Nachfüllen des Kältemittels R134a, zum Einsatz an Bussen, Lkw, Zugmaschinen und Militärfahrzeugen
- ▀ Mit Zahnradpumpe zur schnelleren Befüllung 1 kg/Min

Art.-Nr.: WA 04624

4.194,-€

CAR1 Leasing

69,90 €^{**}



Klimaservicegerät ASC 2300 G / R134a

- Um die unberechtigte Nutzung von WAECO Klimaservicegeräten auszuschließen, sind bis zu 10 Benutzernamen in Verbindung mit individuellen PIN-Codes möglich
- Die ASC-Geräteserie ermöglicht Ihnen, eine persönliche Füllmengendatenbank für 100 verschiedene Fahrzeuge anzulegen
- Über den USB-Anschluss können Sie ganz einfach die Gerätesoftware aktualisieren oder wichtige Daten auf einen USB-Stick spielen und dann an einem Laptop oder PC weiter bearbeiten

Art.-Nr.: 9103301887

Leasing Preis
67¹²,⁰⁰€*

3.390,-€



Klimaservicegerät ASC 2500 G Low Emission / R134a

- Bei dem ASC 2500 G Low Emission sind die wichtigsten kältemittelführenden Komponenten auf der Wiegeplattform untergebracht. Auf diese Weise werden alle geräteinternen Kältemittelmengen erfasst; die Absaugmenge kann exakt bestimmt werden. Diese wiederum erlaubt dem Fachmann Rückschlüsse auf Undichtigkeiten an der Klimaanlage
- Auch im Umgang mit den immer geringeren Füllmengen moderner Fahrzeuge ist die Diagnosegenauigkeit des ASC 2500 G eine große Hilfe. Im Kleinwagensektor sind bereits Modelle mit Füllmengen von 300 g und weniger auf dem Markt (z. B. Daihatsu Cuore), die von älteren Klimaservicegeräten nicht mit der erforderlichen Präzision gefüllt werden können. Eine Unter- oder Überfüllung würde hier zu erheblichen Problemen führen

Art.-Nr.: 9103301871

Leasing Preis
75⁰⁴,⁰⁰€*

3.790,-€



Klimaservicegerät ASC 3500 G Low Emission BUS / R134a

- Das neue Klimaservicegerät ASC 3500 G Low Emission bietet alle Vorteile der WAECO Low Emission Technologie; nahezu 100 % Kältemittel-Rückgewinnung mit unserem bewährten vierstufigen Verfahren, praktisch keine schädlichen Emissionen in die Umwelt
- Exakte Bestimmung der abgesaugten Kältemittelmenge, welche aufwendige (und unnötige) Fehlersuchen und Reparaturen vermeidet
- Mit einer leistungsstarken Vakuumpumpe mit einer Durchflussrate von 192 l pro Minute qualifiziert sich die ASC 3500 G Low Emission für den hocheffizienten Klimadienst an Großfahrzeugen wie Bussen, Schienenfahrzeugen und Hubschraubern. Hier macht sich das WAECO Low Emission Konzept mit beträchtlichen Einsparungen bezahlt, denn die Gesamtmenge des pro Klimadienst zurückgewonnenen Kältemittels ist viel größer als bei Pkw-Klimaanlagen
- Eine zusätzliche Flüssigkeitspumpe sorgt für die schnelle Befüllung mit Kältemittel

Art.-Nr.: 9103301893



Leasing Preis
105⁹⁶,⁰⁰€*

5.490,-€





Klimaservicegerät ASC 5500 RPA Low Emission / R1234yf

- Bei nur 3 x Klimaservice pro Woche sparen Sie im Jahr über 1.000 Euro durch 99,9 % Kältemittelrückgewinnung!
- In diesem Jahr wird das Kältemittel R1234yf flächendeckend in Neufahrzeugen zu finden sein. Vor allem markengebundene Werkstätten stehen damit in der Pflicht, sich auf den Service an diesen Anlagen vorzubereiten. Vor diesem Hintergrund wurde das ASC 5500 RPA von den WAECO Klimaprofis in enger Abstimmung mit der Automobilindustrie entwickelt
- R 1234yf reagiert besonders empfindlich auf Vermischungen mit anderen Kältemitteln. Bei dem ASC 5500 RPA ist daher das Analysegerät, das den Reinheitsgrad überprüft, bereits integriert
- Von A bis Z auf den Umgang mit R1234yf eingestellt, erfüllt das ASC 5500 RPA die Anforderungen an den Brandschutz und verfügt natürlich auch über alle weiteren Vorteile der klassischen ASC-Serie

Art.-Nr.: 9103301882

Leasing Preis
109,82 €*

5.690,-€



Klimaservicegerät KONFORT 710R / R134a

TEXA

- In der Übergangsphase vom alten auf das neue Kältemittel wollte TEXA den Bereich der Klimaservicegeräte, die ausschließlich für R134a einsetzbar sind, nicht vernachlässigen, aber dennoch ein Gerät zur Verfügung stellen, das die Technologie der Serie 7 nutzt. Aus diesem Grund entstand die 710R, die dafür bestimmt ist, die Forderung der Werkstätten nach einem Einstiegsmodell nur für das Kältemittel R134a zu erfüllen, da dieses Gas in einem Großteil der am Markt befindlichen Fahrzeuge eingesetzt wird.
- Auch wenn es sich hier um ein Basismodell handelt, verzichtet die TEXA KONFORT 710R nicht auf wichtige Funktionen, welche die Linie KONFORT 700 auszeichnen, wie z. B. die automatische Leckerkennung, die Befüllung des Kältemittels mit elektronischer Waage, die zeitgesteuerte Einspritzung von Öl und UV sowie die Kältemittelrückgewinnung mit hoher Effizienz (über 95 %).

Art.-Nr.: Z08510

Leasing Preis
53,26 €*

2.690,-€



Klimaservicegerät KONFORT 712R / R1234yf oder R134a

- KONFORT 712R ist das neue Klimaservicegerät von TEXA für den mittleren Anwendungsbereich, das über technische Merkmale verfügt, die für Spitzenmodelle typisch sind, wie zum Beispiel die Steuerung der vollständig automatischen Wartung und die Messung der abgesaugten Ölmenge mit elektronischer Waage
- Es kann in der Version R134a oder R1234yf erworben werden, wobei die Konfiguration mit einem optionalen Nachrüstkit nachträglich geändert werden kann

Art.-Nr.: Z13911

Leasing Preis
53,26 €*

2.690,-€



TEXA

Preise sind ggf. zzgl. Fracht, Einweisung und Montage

Klimaservicegerät KONFORT 760R / R134a oder R1234yf

- Das Modell KONFORT 760R arbeitet vollständig automatisch und kann entweder für das bisherige Kältemittel R134a oder das neue R1234yf eingesetzt werden
- Das hochmoderne Gerät verfügt über alle technologischen Features der Baureihe 700 und ist deshalb von vielen Fahrzeugherstellern freigegeben und empfohlen
- Der komplette Servicevorgang erfolgt vollständig automatisch, mit hermetisch geschlossenen Ölbehältern, einer Vorrichtung für die Waagenver- und Entriegelung und automatischer Genauigkeitskontrolle der Kältemittelmessung
- Das Gerät wird nach einem von TEXA patentierten Verfahren gespült und kann deshalb verschiedene Kompressoröle verarbeiten, sodass es auch an Elektro- und Hybridfahrzeugen eingesetzt werden kann
- Umfangreiche Optionen wie Spülkit, Kit zur Leistungskontrolle der Fahrzeugklimaanlage, Kältemittelanalysegerät
- Eigendiagnose der elektronischen Klimasteuerung erweitert erheblich den Funktionsumfang des Geräts

Leasing Preis
71,08 €*



je **3.590,-€**



		Preis	Leasing Preis
Art.-Nr.: Z06750	KONFORT 760R für R134a	3.590,00 €	71,08 €
Art.-Nr.: Z06751	KONFORT 760R für R1234yf	3.590,00 €	71,08 €



Klimaservicegerät KONFORT 780R BI-GAS RID / R134a und R1234yf

- Das Klimaservicegerät ist das Top-Modell der 700er-Serie, das Maximum auf dem Markt
- Die Version 780R ist trotz gleicher Abmessungen wie die anderen Diagnose- und Befüllanlagen der Baureihe mit zwei Kältemittel tanks und doppelten Kreisläufen für Absaugung, Recycling und Wiederbefüllung ausgestattet, sodass sie mit beiden Kältemitteln (das "alte" R134a und das "neue" R1234yf) gleichzeitig arbeiten kann
- Dieses Klimaservicegerät ist aufgrund ihres höheren Preises gegenüber den anderen Modellen als eine längerfristige Investition zu betrachten. Insbesondere für die Werkstätten, die in Begriff sind ihr altes Klimaservicegerät zu ersetzen und ein neues benötigen
- Mit diesem Gerät können Sie mit beiden Kältemitteln (Bi-Gas) arbeiten und haben trotzdem nur ein Gerät

Art.-Nr.: Z06911

Leasing Preis
119,47 €*

6.190,-€

Klimaservicegerät

ACS 753 / R134a

- Das vollständig automatische R134a-Servicegerät entspricht den höchsten Anforderungen an Servicegeräte für Klimaanlage in Pkw und Nutzfahrzeugen. Es ist systemkompatibel mit Hybridklimaanlagen und erfüllt die SAE J2788 und europäische Normen
- 99 % Rückgewinnungsrate (Deep Recovery)
- Smartphone-App
- Integrierte Dichtheitsprüfung mit N₂H₂/N₂
- Schwenkbare Steuerkonsole für eine optimale Benutzerfreundlichkeit
- Wartungsfreundliche Konstruktion für einfachen und effizienten Zugang zu den inneren Bauteilen des Klimaservicegeräts
- Die Smartphone-App macht's möglich: Fernbedienung des Klimaservicegeräts auf Knopfdruck
- Integrierte Lecksuche für Inertgas (NO_x, Stickstoff, Formiergas)
- Innovatives Ölflaschensystem für Fahrzeuge mit Verbrennungsmotor und Hybridfahrzeuge (PAG/PÖ)
- Entwickelt auf Grundlage von Benutzererfahrungen, bieten die Produkte die perfekte Kombination von Robustheit und Wendigkeit

Art.-Nr.: SP00000110

Leasing Preis

95,-€*

4.650,-€



BOSCH



Klimaservicegerät

ACS 763 / R1234yf

- Die vollständig automatischen R1234yf-Servicegeräte entsprechen den höchsten Anforderungen an Servicegeräten für Klimaanlage in Pkw und Nutzfahrzeugen. Sie sind systemkompatibel mit Hybridklimaanlagen und erfüllen die Vorgaben deutscher Autobauer und die Normen von SAE und der Europäischen Union
- 99 % Rückgewinnungsrate (Deep Recovery)
- Smartphone-App
- Integrierte Dichtheitsprüfung mit N₂H₂/N₂
- Schwenkbare Steuerkonsole für eine optimale Benutzerfreundlichkeit
- Wartungsfreundliche Konstruktion für einfachen und effizienten Zugang zu den inneren Bauteilen des Klimaservicegeräts
- Die Smartphone-App macht's möglich: Fernbedienung des Klimaservicegeräts auf Knopfdruck
- Integrierte Lecksuche für Inertgas (NO_x, Stickstoff, Formiergas)
- Deep-Recovery-Funktion ermöglicht die vollständige Entleerung der Fahrzeugklimaanlage
- Innovatives Ölflaschensystem für Fahrzeuge mit Verbrennungsmotor und Hybridfahrzeuge (PAG/PÖ)
- Entwickelt auf Grundlage von Benutzererfahrungen, bieten die Produkte die perfekte Kombination von Robustheit und Wendigkeit

Art.-Nr.: SP00000113

Leasing Preis

100,-€*

5.200,-€



Klimaservicegerät ACS 863 / R1234yf

- Die vollständig automatischen R1234yf-Servicegeräte entsprechen den höchsten Anforderungen an Servicegeräte für Klimaanlage in Pkw und Nutzfahrzeugen. Sie sind systemkompatibel mit Hybridklimaanlagen und erfüllen die Vorgaben deutscher Autobauer und die Normen von SAE und der Europäischen Union
- Eingebaute Kältemittelerkennung (ACS 863)
- 99 % Rückgewinnungsrate (Deep Recovery)
- Smartphone-App
- Integrierte Dichtheitsprüfung mit N₂H₂/N₂
- Schwenkbare Steuerkonsole für eine optimale Benutzerfreundlichkeit
- Wartungsfreundliche Konstruktion für einfachen und effizienten Zugang zu den inneren Bauteilen des Klimaservicegeräts
- Die Smartphone-App macht's möglich: Fernbedienung des Klimaservicegeräts auf Knopfdruck
- Integrierte Lecksuche für Inertgas (NOx, Stickstoff, Formiergas)
- Deep-Recovery-Funktion ermöglicht die vollständige Entleerung der Fahrzeugklimaanlage
- Innovatives Ölflaschensystem für Fahrzeuge mit Verbrennungsmotor und Hybridfahrzeuge (PAG/PÖ)

Art.-Nr.: SP00000112



Leasing Preis

125,-€*

6.500,-€



Autom. Klimaservicegerät AC690PRO / R134a

- Für den professionellen Klimatechnikservice an größeren Klimaanlagen bietet das AC690PRO eine komplette Ausstattung
- Manuell einzeln wählbare Serviceschritte
- Leistungsstarke Zweistufen-Vakuumpumpe (170 l/min)
- Flaschen für Öl- / UV-Einspritzung
- Großer interner Behälter (20 kg)
- Menüführung Schritt für Schritt
- Integrierte Datenbank für Pkw, Lkw und Nfz
- Befüllung mit automatischer Kompensation der Serviceschläuche
- Optional mit integriertem Spülprogramm
- Mehrphasiges Kältemittelrecycling in der Vakuumphase

Art.-Nr.: SP00000023

Leasing Preis

67,12€*

3.390,-€

Ultraschall-Lecksuchtester USM 20128 / Prüfgerät

- Undichtigkeiten und Geräuschquellen erzeugen einen Ton, der oft im Ultraschallbereich liegt. Der USM 20128 empfängt diese Schwingungen, zeigt sie als digitalen Zeiger-Ausschlag an und gibt sie als akustisches Signal in einer hörbaren Frequenz aus
- Die stufenlos regelbare Feineinstellung erlaubt es, die Geräuschquelle einwandfrei zu lokalisieren. Auch zum Aufspüren von Lecks an Hohlräumen oder der Fahrzeugkarosserie (besonders Windschutzscheiben) ist der USM 20128 bestens geeignet

Art.-Nr.: 20128



Leasing Preis

11,69€*

549,-€



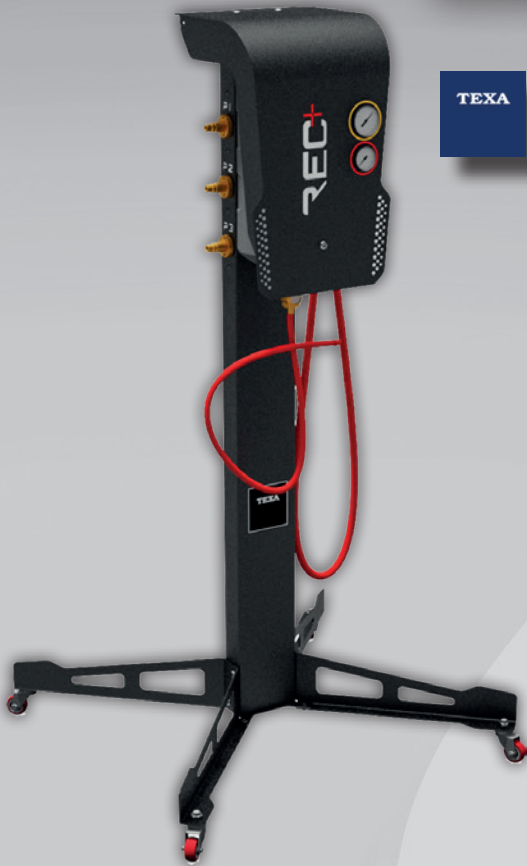

REC+ Kältemittel Rückgewinnung

- REC+ ist die neue, von TEXA patentierte Lösung zur Rückgewinnung von kontaminierten Kältemitteln aus Fahrzeugklimaanlagen
- Das Gerät wird mit den vollautomatischen Modellen der Linie KONFORT (760R, 760R BUS, 780R BI-GAS) kombiniert und garantiert eine absolut sichere Evakuierung aller Kältemittel
- REC+ wurde für den einfachen Transport innerhalb der Werkstatt konzipiert und erfüllt die technischen Leistungs- und Sicherheitsanforderungen der wichtigsten Automobilhersteller
- Es ermöglicht die Rückgewinnung von bis zu 95 % des in der Anlage enthaltenen Kältemittels

Art.-Nr.: S0755M

Leasing Preis

23,43 €*

1.100,-€



Reifenfüllpistole Bead Bazooka

- Mit der patentierten und geprüften Luftkanone Bead Bazooka lässt sich der Zeitaufwand für die Befüllung von Reifen spürbar reduzieren
- Sehr handlich und sicher im Einsatz
- Automatik
- Universal einsetzbar (Werkstatt und Servicewagen)
- TÜV/CE zertifiziert
- Für Motorrad, Pkw, Lkw, Lkw Reifenservice bis 385 22,5"



ab **229,-€**

		Preis
Art.-Nr.: WA 04630	Bead Bazooka BB06 L	229,00 €
Art.-Nr.: WA 04650	Bead Bazooka BB09 L	259,00 €
Art.-Nr.: WA 04670	Bead Bazooka BB12 L	279,00 €

Reifenkarre Smart Disc Reifen Transporthilfe

- Räder und Reifen direkt bis zum Fahrzeug transportieren
- Individuell einsetzbar aber auch modular kombinierbar mit Reifenkarre »Reifen und Räder Transporter«
- Platzsparend da stapelbar

Art.-Nr.: Y471123



39,90 €



Reifenkarre Reifen Transporthilfe

Die Reifenkarre von Winntec verfügt über ein patentiertes Greifsystem, bei dem sich die Greifarme automatisch an die Reifengröße (14 bis 20"; gängige Typen) anpassen. Ein patentiertes Kippsystem sorgt dafür, dass sich die Achse während des Kippens verlagert. Dadurch lässt sich der schwere Rädersatz quasi mit dem kleinen Finger nach hinten ziehen.

Art.-Nr.: Y471147HD



199,- €



Reifenmontiermaschine G7641V.24 / bis 24 Zoll

- wdk-gelistete, kippbare Reifenmontiermaschine für Pkw- und Transporterreifen von 10" - 24"
- Extrem stabile Montagesäule, pneumatisch nach hinten und vorne kippbar
- Doppeltwirkende Abdrückschaufel für sensibles wie auch kraftvolles Abdrücken
- Sehr robuste Fußpedalsteuerung aus Aluminiumdruckguss
- Inkl Druckluftwartungseinheit
- Pedalgesteuerte doppelte Drehgeschwindigkeit

Art.-Nr.: WA 04271

3.774,- €

CARI Leasing

62,90 €**



Reifenmontiermaschine

G7641D.24 / bis 24 Zoll

- ▀ wdk-gelistete, kippbare Reifenmontiermaschine für Pkw- und Transporterreifen von 10" - 24"
- ▀ Extrem stabile Montagesäule, pneumatisch nach hinten und vorne kippbar
- ▀ Doppelwirkende Abdrückschaufel für sensibles wie auch kraftvolles Abdrücken
- ▀ Sehr robuste Fußpedalsteuerung aus Aluminiumdruckguss
- ▀ Inkl. Druckluftwartungseinheit
- ▀ Pedalgesteuerte stufenlose Drehgeschwindigkeit dank neuester Invertertechnologie

Art.-Nr.: WA 04266

3.834,-€

CARI Leasing

63,90 € **



Reifenmontiermaschine

TC 525 PGST / bis 25 Zoll

- ▀ Automatische Reifenmontiermaschine mit 2 Geschwindigkeiten für Pkw- und Motorradreifen
- ▀ Geschwindigkeiten, regelbar über Fußpedal, 400 V
- ▀ Pneumatisch kippbarer Montierarm
- ▀ Spannteller, elektrischer Links- und Rechtslauf
- ▀ Pneumatische 4-Klauen Spannung
- ▀ Automatische Freistellung des Montagekopfes, horizontal und vertikal
- ▀ Doppelt wirkender Abdrückzylinder
- ▀ Schnelles Arbeitsverfahren
- ▀ Langlebige und zuverlässige Maschine, konzipiert für extremen Einsatz
- ▀ wdk-gelistete
- ▀ Zusätzlich im Lieferumfang: Alu-Schutz-Set
- ▀ Um das Gerät bei Motorrädern einsetzen zu können, sind Motorradadapter notwendig

ERLÄUTERUNGEN

- ▀ **PG:** Luftbefüllung der Reifen über Fußpedal, dadurch bleiben die Hände frei
- ▀ **S:** Längs- und querverstellbare Abdrückschaufel
- ▀ **T:** Inklusive Tecnohelp: die Rolle drückt von unten den Reifen nach oben, dadurch wird der Montagekopf entlastet und der Einsatz des Montierhebels ist nicht notwendig

Art.-Nr.: WA 04257

3.474,-€

CARI Leasing

57,90 € **

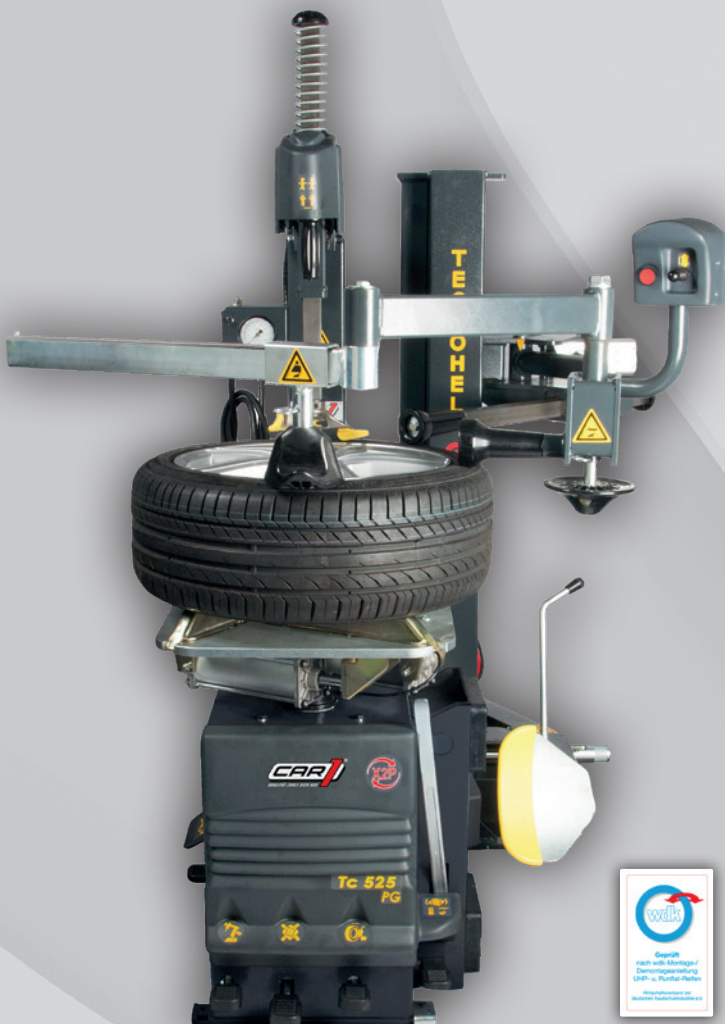

Reifenmontiermaschine

TC 528 PGS / bis 28 Zoll

- ▶ Automatische Reifenmontiermaschine mit 2 Geschwindigkeitsstufen für Pkw- und Motorrad-Reifen
- ▶ Optimierte für die Arbeit mit großen Reifen bis 28"
- ▶ Pneumatisch kippbarer Montierarm
- ▶ Spannteller mit elektrischem Links- und Rechtslauf
- ▶ Pneumatische 4-Klauen-Spannung mit elektrischem Vor- und Rücklauf
- ▶ Automatische Freistellung des Montagewerkzeuges, horizontal und vertikal
- ▶ Doppelt wirkender Abdrückzylinder
- ▶ Schnelles Arbeitsverfahren
- ▶ Langlebige und zuverlässige Maschine: hergestellt und konzipiert für den extremen Einsatz
- ▶ Standardmäßig mit längs- und querverstellbarer Abdrückschaufel ausgestattet
- ▶ Inklusive Alu-Schutz-Set
- ▶ 2 Jahre Garantie

ERLÄUTERUNGEN

- ▶ **Standard:** 2 Geschwindigkeitsstufen, einzustellen über Wendeswitcher, 400 V
- ▶ **L:** Lever-Less-System
- ▶ **PG:** Luftbefüllung über Fußpedal
- ▶ **S:** Längs- und querverstellbare Abdrückschaufel
- ▶ **T:** Tecnohelp und Helper
- ▶ **IV:** 230 V-Invertermotor; 2 Geschwindigkeitsstufen einzustellen über Fußpedal

Art.-Nr.: WA 04251

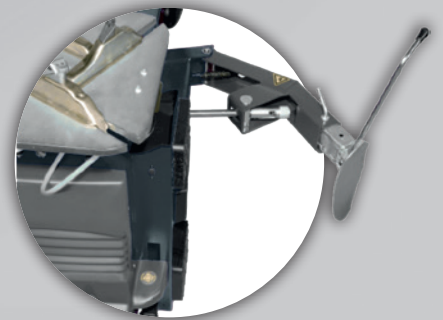

4.494,- €

CAR1 Leasing

74,90 € **

		Preis	Leasing Preis
Art.-Nr.: WA 04242	TC 528 PGS	2.874,00 €	47,90 €
Art.-Nr.: WA 04250	TC 528 PGST	4.194,00 €	69,90 €
Art.-Nr.: WA 04251	TC 528 PGST IV	4.494,00 €	74,90 €

Reifenmontiermaschine

TC 555 SL IV / bis 30 Zoll
inkl. Hilfsarm und Reifenlift

- Reifenmontiermaschine mit 2 Geschwindigkeiten für Pkw-Reifen
- Reifenlift
- Hilfsarm
- Ausführung mit Motoinverter mit 2 variablen Drehzahlen
- Höhenverstellbarer Spannteller
- Abdrückteller mit zweistufiger Steuerung
- Abdrückschaukel
- Pedal für das Reifenbefüllsystem
- Die TC 555 SL ist eine automatische Reifenmontiermaschine mit LL-Technik (Lever Less) ohne Montiereisen
- Spannteller und Kombi-Abdrückgruppe

Art.-Nr.: WA 04268

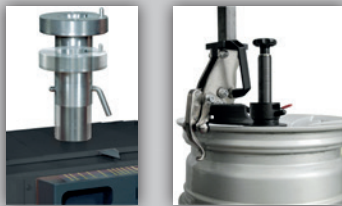

5.934,-€

CAR1 Leasing ab

98,90 € **

Art.-Nr.	Modell	Preis	Leasing Preis
Art.-Nr.: WA 04256	TC 555 SL IV	5.994,00 €	99,90 €
Art.-Nr.: WA 04268	TC 555 SL3	5.934,00 €	98,90 €



Reifenmontiermaschine

TC 555 SL4 / bis 30 Zoll
inkl. Hilfsarm und Reifenlift

- Reifenmontiermaschine mit 2 Geschwindigkeiten über Fußpedal für Pkw-Reifen
- Doppel-Abdrückrolle
- Reifenlift
- Hilfsarm
- Höhenverstellbarer Spannteller
- Abdrückteller mit zweistufiger Steuerung
- Abdrückschaukel
- Pedal für das Reifenbefüllsystem
- Die TC 555 SL ist eine automatische Reifenmontiermaschine mit LL-Technik (Lever Less) ohne Montiereisen
- Spannteller und Kombi-Abdrückgruppe

Art.-Nr.: WA 04269

6.954,-€

CAR1 Leasing je

115,90 € **



Art.-Nr.	Modell	Preis	Leasing Preis
Art.-Nr.: WA 04270	TC 555 SL4	6.954,00 €	115,90 €
Art.-Nr.: WA 04269	TC 555 SL4 IV	6.954,00 €	115,90 €



Reifenmontiermaschine

G1180.30 SLIM / bis 30 Zoll
- LIGHT (ohne Radheber)

- wdk-gelistete, hebellose Montiermaschine
- Mit Universalspannvorrichtung 10 - 30° und mit zwei Abdrückrollen. Geeignet für RUNFLAT- bzw. UHP-Reifen und Reifen mit Tiefbettfelgen



Ausgerüstet mit:

- Elektromotor mit Invertertechnologie
- Hilfsmontagekette bis zu 28"
- Reifenfüller mit Manometer
- Radheber ist optional

Art.-Nr.: WA 04264



		Preis	Leasing Preis
Art.-Nr.: WA 04264	G1180.30 SLIM - LIGHT	8.154,00 €	135,90 €
Art.-Nr.: WA 04263	G1180.30 SLIM	8.694,00 €	144,90 €

8.154,-€

CAR1 Leasing ab

135,90 €^{**}

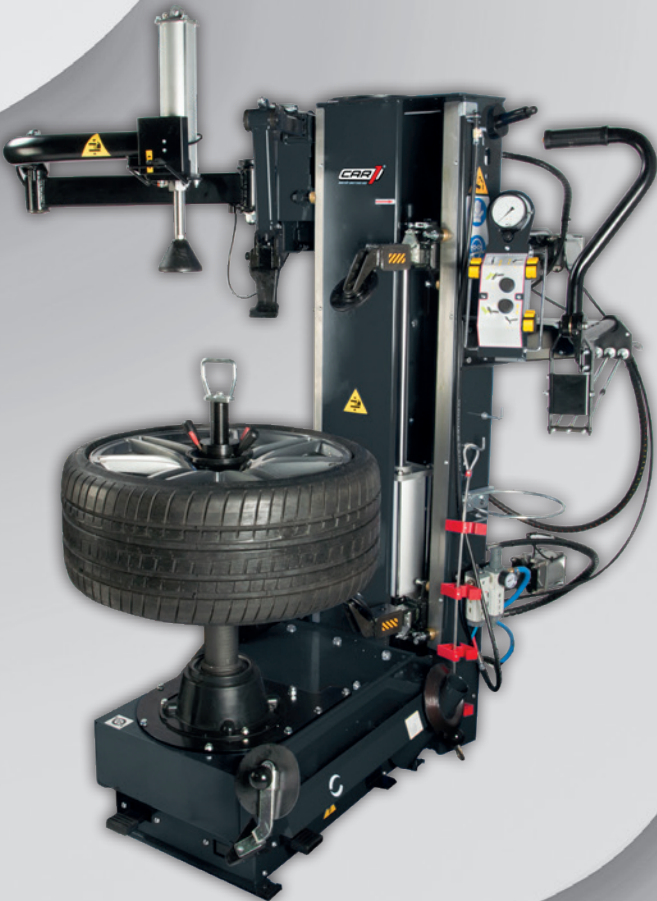

Reifenmontiermaschine

ATH M52 / bis 22 Zoll

- Reifenmontiermaschine mit pneumatischem Heckschwenker
- Komplett steckerfertig vormontiert und nahezu sofort betriebsbereit
- Hochpräzise, verwindungssteife Fertigung durch Laserbrennschneiden und Roboterschweißen
- Sehr widerstandsfähige Hammerschlag-Pulverbeschichtung
- Spannungsbereich außen bis 22", zusätzlich verstellbar um -2"
- Pneumatische Montagekopf-Spannung mit einstellbarer, automatischer vertikaler und horizontaler Felgenentfernung
- Selbstzentrierendes, voreinstellbares 4-Spannbacken-System mit zwei doppelwirkenden Aluminium-Spannzylindern
- Seitlicher Abdrücker mit doppelwirkendem Aluminiumzylinder und Antiklemmsystem
- Ausziehbarer Ventilblock mit Aluminium-Ventilen und ergonomisch angeordneter Fußpedalsteuerung

Art.-Nr.: 151032.01

Leasing Preis
31,74 €^{*}

1.490,-€



Reifenmontiermaschine ATH M72 + A34 Hilfsarm / bis 26 Zoll

- Höchste Qualität: Hochpräzise, verwindungssteife Fertigung durch Laserbrennschneiden und Roboterschweißen
- Beschädigungsfreies Montieren: Heckschwenker mit pneumatischer Montagekopf-Spannung inkl automatischer vertikaler und horizontaler Felgenentfernung
- Hoher Bedienkomfort: Steuerung der Reifenmontiermaschine über ergonomisch angeordnete Fußpedale
- Herausragende Ausstattung: Inkl Hilfsmontagearm ATH A34 zur mühelosen und beschädigungsfreien (De-)Montage von Niederquerschnitt-, UHP- und Run-Flat-Reifen aufgrund pneumatischer Steuerung
- Bequemes Arbeiten: Zwei Montagegeschwindigkeiten (6 und 12 U/min)
- Einfache und schnelle Radspannung: Selbstzentrierendes, voreinstellbares 4-Spannbacken-System mit zwei doppelwirkenden Aluminium-Spannzylindern Spannungsbereich außen bis 26", 3-fache Schnellverstellung
- Effizienter Arbeitsablauf: Seitlicher Abdrücker mit doppelwirkendem Aluminiumzylinder und Antiklemmsystem
- Modernes Design

Art.-Nr.: 151072.01

Leasing Preis
53,26 €*

2.690,-€



HOFMANN



Reifenmontiermaschine monty® 3300 RACING SMARTSPEED PLUS / bis 24 Zoll

- Reifenmontiermaschine für Reifendienstbetriebe mit hohem Durchsatz
- Mit pneumatisch nach hinten kippbarer Säule
- Außenspannung bis 24", Radbreite bis 15" und smartSpeed-Technik
- wdk-zertifiziert

Art.-Nr.: EEWH763AEM

Leasing Preis
107,89 €*

5.590,-€



Reifenmontiermaschine

monty® 3300-22 smartSpeed plus / bis 22 Zoll

- wdk-zertifiziert für die schonende und bedienerfreundliche Montage und Demontage von UHP- und Runflat-Reifen entsprechend Herstellervorgaben
- Standardmäßig mit easymont® pro und plus-Kit ausgestattet für die Bearbeitung von UHP- und Runflat-Rädern (für PAX und CSR sind zusätzliche optionale Adapter notwendig)
- smartSpeed – automatische Drehzahlwahl mit Invertertechnik – neu und einzigartig:
 - Automatische Drehzahlsteuerung über Inverter, damit wird die höchstmögliche Drehzahl entsprechend dem aufgebrachten Drehmoment gewählt
 - Erste Drehzahl 7 UpM für Arbeiten, die besonderer Sorgfalt bedürfen
 - Zweite Drehzahl 7 bis 18 UpM – automatisch gewählt entsprechend dem aufzubringenden Drehmoment
- Doppelt wirkender Abdrückzylinder
- Montagekopf wird pneumatisch felgenfern eingestellt
- Selbstzentrierendes Vierbacken-Spannfutter
- Kunststoffschutz innen an Spannklaue und am Montagekopf zur schonenden Bearbeitung von Alufelgen
- Pedalbetätigte Füllvorrichtung und an der Säule montiertes Manometer
- Schnellbefüllventil
- Spannbereich außen bis 22"

Art.-Nr.: EEWH761AE8



3.990,-€

Leasing Preis

79,-€*



Leasing Preis
84,94€*

Reifenmontiermaschine

monty® 3300-24 smartSpeed PLUS / bis 24 Zoll

- Für Reifendienstbetriebe und Werkstätten mit hohem Reifendienstvolumen
- Mit pneumatisch nach hinten kippbarer Säule
- Außenspannung bis 24" und smartSpeed-Technik
- wdk-zertifiziert

Art.-Nr.: EEWH762AEM



4.290,-€



Reifenmontiermaschine

monty® quadriga1 / bis 30 Zoll

- Automatische, rollend abdrückende Pkw-Reifenmontiermaschine
- wdk-zertifiziert
- Berührungslose Erkennung der Felgenkontur durch ein Laser-Lichtband
- Automatische Steuerung der Montage- und Demontagewerkzeuge, der Bediener startet die Vorgänge lediglich am Bedienpult
- Durch den Lift automatische, kraftschonende und präzise Positionierung der Räder auf dem Spannflansch
- Für Felgen von 12" – 30"
- Hydraulische Spannung des Rades über Spannflansch mit Schnellspannmutter
- Drehende Abdrückscheibe mit verstellbarem Neigungswinkel
- Integrierter Wulstniederhalter

Art.-Nr.: 6028651

Leasing Preis
302,21€*

15.990,-€



Reifenmontiermaschine HP441SQ.22 Pro / bis 24,5 Zoll

Butler

- Tischreifenmontiermaschine für Felgendurchmesser von 10" - 22" Außenspannung bzw. 12" - 24,5" Innenspannung
- Abnehmbare Pedaleinheit für einfache Wartung
- Wartungseinheit mit Druckminderer
- Pneumatisch kippbare Montagesäule per Fußpedal
- Pneumatische 4-Klauen-Spannung
- Mit Montagekopf und Montierhebel
- Bedienung über Fußpedale
- Montagekopf pneumatisch freigestellt horizontal und vertikal
- Solider und ergonomischer Griff zur Steuerung des Montagekopfes mit automatischer Absetzung von der Felge
- 2 Geschwindigkeiten zur Wahl (6,5 U/min und 13 U/min)
- Die zweifache Geschwindigkeit mit Pedalsteuerung ermöglicht bei Arbeitsbeginn oder bei schwierigen Reifen vorsichtig, und während der Reifenmontage und Demontage schneller zu arbeiten
- Stabile Chassisabmessungen
- Werkzeug-Arbeitsbereich 8" - 24"

Art.-Nr.: 810159



Leasing Preis
76,23 €*



3.850,-€

Butler Reifenmontiermaschine Seido.30 Premium / bis 30 Zoll

- 10" - 30" hebelfreie Reifenmontiermaschine, ausgerüstet mit dem patentierten Butler-Montierwerkzeug für stressfreie Montage und Demontage aller Reifen und Felgen (Standard, UHP, RunFlat)
- Patentierte Extra-Grip-Radzentralfaufnahme
- Auch für umgekehrte Felgen geeignet
- Das Radspannen erfolgt dank einer selbst arretierenden Radscheibe schnell und mit minimalem Kraftaufwand
- Synchronisierte Positionierung der 2 Abdrückrollen und separate Positionierung des Montagewerkzeugs
- Der Reifen wird mittels zweier gegenüberliegender und synchron laufender Abdruckrollen schnell und sicher abgedrückt
- Patentierter Montagekopf aus nicht kratzendem Material für beschädigungsfreies Arbeiten an der Felge in Randnähe (Null-Stress-Effekt)

Art.-Nr.: 810108

Leasing Preis
144,56 €*

7.490,-€



Reifenmontiermaschine Aikido.4 Premium / bis 34 Zoll

Butler

- Patentierte Extra-Grip-Radzentralfaufnahme, geeignet auch für Reversfelgen
- Felgensensoren an den Rollen für korrektes und sicheres Abdrücken ohne Beschädigung von Reifenseitenwand und Drucksensor
- Abdrückrollen mit Radsensor zur elektronischen Felgenreandermittlung
- Der Felgenreandermittler gestattet den automatischen Rollenvorschub und damit das Arbeiten an dem Wulst, ohne die Seitenwand des Reifens zu beschädigen
- Steuerung mittels fünf intuitiven bedienerfreundlichen Funktionstasten
- Werkzeughalter zur Ablage der meistverwendeten Zubehörteile

Art.-Nr.: 810109



Leasing Preis
245,51 €*

12.990,-€



Preise sind ggf. zzgl. Fracht, Einweisung und Montage

Reifenmontiermaschine

Captue.4 Premium / bis 34 Zoll

- ▶ Patentierte Extra-Grip-Radzentralfaufnahme, geeignet auch für Reversfelgen
- ▶ Abdrückrollen mit Radsensor zur elektronischen Felgenrandermittlung
- ▶ Rotierender Wulstboy: Kein Kraftaufwand bei der Montage und Demontage von Niederquerschnittsreifen, Run-Flat- Reifen und UHP-Reifen
- ▶ Steuerung mittels fünf intuitiven bedienerfreundlichen Funktionstasten
- ▶ Ablagefach für Zubehörteile, Ventile und Werkzeug
- ▶ Reifenfüllvorrichtung mit Fußpedalbetätigung, inkl. Manometer und Schnellfüllventil mit Druckminderer
- ▶ Steuereinheit mit PC, Tastatur, Bildschirm

Art.-Nr.: 810110

Leasing Preis
319,41 €*

16.900,-€



Butler

Radauswuchtmaschine

WB 255 N

für Einsteiger

- ▶ Digitale Wuchtmaschine mit Mikroprozessor und vollautomatischem Arbeitszyklus
- ▶ Automatische Erfassung der Durchmesserabmessung und der Radbreite
- ▶ Die unterschiedlichen Programme sind durch Funktionstasten sehr leicht auswählbar
- ▶ Doppeltes Display zur gleichzeitigen Darstellung der Gewichtsangabe und der Positionierung auf Innen- und Aussenseite
- ▶ Radabdeckung die das Wuchten von Reifen bis zu einem Durchmesser von 1.120 mm (44") erlaubt
- ▶ Verschiedene Wuchtprogramme

Art.-Nr.: WA 04500

1.794,-€

CARI Leasing

29,90 €**



Radauswuchtmaschine

WB 277 N

für Einsteiger

- ▶ Digitale Wuchtmaschine mit Mikroprozessor und vollautomatischem Arbeitszyklus
- ▶ Automatische Erfassung der Durchmesserabmessung und der Radbreite
- ▶ Die unterschiedlichen Programme sind durch Funktionstasten sehr leicht auswählbar
- ▶ Doppeltes Display zur gleichzeitigen Darstellung der Gewichtsangabe und der Positionierung auf Innen- und Aussenseite
- ▶ Radabdeckung die das Wuchten von Reifen bis zu einem Durchmesser von 1.120 mm (44") erlaubt
- ▶ Verschiedene Wuchtprogramme

Art.-Nr.: WA 04511

1.974,-€

CARI Leasing

32,90 €**



Radauswuchtmaschine G2.124R + Breitentaster GAR306

- ▀ Moderne Auswuchtmaschine für Pkw bzw. Transporterreifen mit 19"-TFT-Bildschirm und mit pneumatischer Arretierung
- ▀ Automatischer Programmablauf und Datenübernahme von Felgendurchmesser, Abstand und Radbreite sowie automatische Datenübernahme im ALU-S und Pax-Programm
- ▀ Einfache Bedienung durch 4-Farben-Tastatur
- ▀ Ausgestattet mit Gewichteklemme und Pedalfeststellbremse für einfaches, exaktes Positionieren der Wuchtgewichte
- ▀ Automatik-Stopp in der Position des Wuchtgewichts
- ▀ Darüber hinaus mit Sonderprogrammen wie Splitting (Hinterspeichenplatzierung), Matching und Gewichte-Minimierung

Art.-Nr.: WA 04563

CAR1 Leasing

44,90 € **

2.684,-€

für Einsteiger



Radauswuchtmaschine G3.140WS mit Sonar anstelle Tastarm

Semi-Profi

- ▀ Moderne Auswuchtmaschine für Pkw- und Transporterreifen mit 19" TFT-Bildschirm
- ▀ Automatischer Programmablauf und Datenübernahme von Felgendurchmesser, Abstand und Radbreite sowie automatische Datenübernahme im ALU-S und Pax-Programm
- ▀ Einfache Bedienung durch 4-Farben-Tastatur
- ▀ Ausgestattet mit Gewichteklemme und Pedalfeststellbremse für einfaches, exaktes Positionieren der Wuchtgewichte
- ▀ Automatik-Stopp in der Position des Wuchtgewichts
- ▀ Darüber hinaus mit Sonderprogrammen wie Splitting

Art.-Nr.: WA 04577



3.294,-€

CAR1 Leasing

54,90 € **

Radauswuchtmaschine GP 3.140WS mit Sonar anstelle Tastarm

Semi-Profi

- ▀ Moderne Auswuchtmaschine für Pkw bzw. Transporterreifen mit 19" TFT-Bildschirm und mit pneumatischer Arretierung
- ▀ Automatischer Programmablauf und Datenübernahme von Felgendurchmesser, Abstand und Radbreite sowie automatische Datenübernahme im ALU-S und Pax-Programm
- ▀ Einfache Bedienung durch 4-Farben-Tastatur
- ▀ Ausgestattet mit Gewichteklemme und Pedalfeststellbremse für einfaches, exaktes positionieren der Wuchtgewichte
- ▀ Automatik-Stopp in der Position des Wuchtgewichts
- ▀ Mit Sonde

Art.-Nr.: WA 04578

3.954,-€

CAR1 Leasing

65,90 € **



Preise sind ggf. zzgl. Fracht, Einweisung und Montage

Reifenwuchtmaschine

WB 640 N-S-LL

Profi

- Elektronische Wuchtmaschine mit LCD X VGA Monitor mit LED-Laser Vorrichtung und mit SONAR (zur automatischen Messung der Breite)
- 3D-Grafik die das Ablesen der Daten und die Kontrolle der abzuwickelnden Arbeitsschritte erleichtert
- Bediener-Programm, bis zu 3 Anwender können auf der Maschine personalisiert werden
- Möglichkeit der Personalisierung mit unterschiedlichen Sprachen und Funktionen. Radabdeckung die das Wuchten von Reifen bis zu einem Durchmesser von 1.120 mm (44") erlaubt
- Praktischer und funktioneller Joystick um schnell in alle Programme und Menüs zu gelangen
- Laser+Licht Version = Prüfung der Felgen (LED-Vorrichtung) und manuelles Anbringen von Klebegewichten bei 6 Uhr durch die Laserspots, mit einer Verringerung der Radauswuchtzeit

Art.-Nr.: WA 04533

CARI Leasing

3.534,-€

58,90 € **

		Preis	Leasing Preis
Art.-Nr.: WA 04531	WB 640 N	2.874,00 €	47,90 €
Art.-Nr.: WA 04532	WB 640 N-LL (Laser-LED)	3.474,00 €	57,90 €
Art.-Nr.: WA 04533	WB 640 N-S-LL	3.534,00 €	58,90 €



S: Sonar
(nur bei Version
WA 04533)



Reifenwuchtmaschine

WB 680 PLL

Profi

- Elektronische, computerunterstützte Premium-Reifenwuchtmaschine mit LCD-Monitor und 3D-Grafikdarstellung, um alle Anwendungen zu erleichtern
- Solide, schnell und zuverlässig - die WB 680 P ist für alle Pkw-Räder bis zu 30-Zoll sowie für Räder von Kleintransportern und Motorrädern mit einem maximalen Raddurchmesser von 1.120 mm (44") geeignet
- Praktischer und funktioneller Joystick um schnell in alle Programme und Menüs zu gelangen. Startsystem mit Motor-Inverter. Prüfung der Felgen (LED-Vorrichtung) und manuelles Anbringen von Klebegewichten bei 6 Uhr durch die Laserspots (Laser), mit einer Verringerung der Radauswuchtzeit

Art.-Nr.: WA 04543

CARI Leasing

5.394,-€

89,90 € **

		Preis	Leasing Preis
Art.-Nr.: WA 04541	WB 680	4.074,00 €	67,90 €
Art.-Nr.: WA 04542	WB 680 P	4.674,00 €	77,90 €
Art.-Nr.: WA 04543	WB 680 PLL	5.394,00 €	89,90 €



Reifenwuchtmaschine

WB 5800 P-S-LL-SC

Profi

- ▶ Elektronische, computerunterstützte Premium-Auswuchtmaschine mit Touchscreen-Monitor für alle Pkw-, Lkw- und Motorradräder bis zu 30"
- ▶ Sonar-System zur automatischen Felgenbreitenmessung
- ▶ Integrierter Reifenlift
- ▶ Pneumatische Spannvorrichtung
- ▶ Ergonomischere Radabdeckung und größere Ablage für Gewichte und Konen
- ▶ Doppelpedal: pneumatische Flanschauslösung und elektronische Bremse
- ▶ Dreidimensionale Grafikdarstellung, um alle Anwendungen zu erleichtern
- ▶ Solide, schnell und zuverlässig
- ▶ Sehr schnell: Wuchten bis 19" unter 6 Sekunden
- ▶ Start-System mit Motor-Inverter
- ▶ Durch Stopp on top wird das Rad automatisch in die Gewichteplatzierungsposition gedreht
- ▶ Automatische Programmerkennung (z. B. Alu-Programm) beim Einmessen der Raddaten
- ▶ Der innere Datenarm ist mit einer Klemmvorrichtung für Klebegewichte ausgestattet



Art.-Nr.: WA 04546

		Preis	Leasing Preis
Art.-Nr.: WA 04544	WB 5800 P-S-LL	5.994,00 €	99,90 €
Art.-Nr.: WA 04546	WB 5800 P-S-LL-SC	7.494,00 €	124,90 €

CAR1 Leasing

7.494,-€

124,90^{**} €



Reifenwuchtmaschine

WB 6800 P-S-LL-SC

Profi

- ▶ Elektronische, computerunterstützte Premium-Auswuchtmaschine mit Touchscreen-Monitor für alle Pkw-, Lkw- und Motorradräder bis zu 30"
- ▶ Sonar-System zur automatischen Felgenbreitenmessung
- ▶ Scansystem zur automatischen Abmessung von Abstand, Durchmesser und Tiefe der Felge
- ▶ Integrierter Reifenlift
- ▶ Pneumatische Spannvorrichtung
- ▶ Neue Ästhetik: ergonomischere Radabdeckung und größere Ablage für Gewichte und Konen
- ▶ Doppelpedal: pneumatische Flanschauslösung und elektronische Bremse
- ▶ Dreidimensionale Grafikdarstellung, um alle Anwendungen zu erleichtern
- ▶ Solide, schnell und zuverlässig
- ▶ Sehr schnell: Wuchten bis 19" unter 6 Sekunden
- ▶ Start-System mit Motor-Inverter
- ▶ Durch Stopp on top wird das Rad automatisch in die Gewichteplatzierungsposition gedreht
- ▶ Automatische Programmerkennung (z. B. Alu-Programm) beim Einmessen der Raddaten
- ▶ Der innere Datenarm ist mit einer Klemmvorrichtung für Klebegewichte ausgestattet

Art.-Nr.: WA 04547

		Preis	Leasing Preis
Art.-Nr.: WA 04545	WB 6800 P-S-LL	5.994,00 €	99,90 €
Art.-Nr.: WA 04547	WB 6800 P-S-LL-SC	7.494,00 €	124,90 €

CAR1 Leasing

7.494,-€

124,90^{**} €

Preise sind ggf. zzgl. Fracht, Einweisung und Montage

Radauswuchtmaschine

WB 690 Lkw / Pkw

Profi

- Elektronische, computerisierte Auswuchtmaschine mit LCD XVGA 17"-Monitor für Lkw-, Pkw-, und Lkw-Räder
- Die WB 690 ist serienmäßig mit dem Radlift und mit einem Doppel-Kaliber zur automatischen Erkennung aller Raddimensionen ausgestattet. Stark, schnell und zuverlässig - sie arbeitet an allen Rädern von Pkw und Nutzfahrzeugen bis zu einem maximalen Durchmesser des Rades von 1.150 mm / 45" und bis zu einem maximalen Gewicht von 200 kg
- Praktischer und funktioneller Joystick

Art.-Nr.: WA 04550

5.994,-€

CARI Leasing

99,90^{**} €

LIEFERUMFANG

- 100 g Kalibriergewicht
- Zange
- Universalflansch Pkw
- Felgenbreitenlehre



Universalflansch Pkw

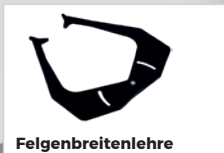

Felgenbreitenlehre



Radauswuchtmaschine

GEODYNA 7100

für Einsteiger

Pkw-Radauswuchtmaschine mit LED-Anzeige für Tankstellen und Werkstätten mit geringem Reifenservicevolumen - vereint hohe Genauigkeit mit geringem Platzbedarf.

Art.-Nr.: EEWB767AE1

Leasing Preis
37,28^{*} €

1.750,-€



Radauswuchtmaschine geodyna 7300I - mit LED-Anzeige

für Einsteiger

- ▀ geodyna 7300I mit easyWeight Laserpunktanzeige für schnelle, präzise und bequeme Platzierung der Klebegewichte unten in der Felge
- ▀ Zwei intuitive dreistellige LED-Gewichteanzeigen und eindeutige Gewichtepositionsanzeige - im Gewichtekasten integriert
- ▀ Halbautomatische Dateneingabe von Abstand und Felgendurchmesser mit 2D-Technik und automatische Felgenbreitenerfassung mit Smart Sonar - schnell und einfach
- ▀ Halbautomatische Vorauswahl der Gewichteplatzierung mit easyAlu
- ▀ Gewichteminimierung und Optimierung
- ▀ VPM-Messtechnik für kompromisslose Genauigkeit
- ▀ QuickBal für verkürzte Messzeit: Kurze Taktzeit (Start-Stopp) von nur 4.5 Sek. (15" Felge)
- ▀ Neuer ergonomischer Gewichtekasten
- ▀ Aufspannen des Rades auf integriertem Flansch mit Schnellspannmutter

Art.-Nr.: EEWB759AEI

Leasing Preis
59,20 €***2.990,-€**

HOFMANN

Radauswuchtmaschine geodyna 7340L

Semi-Profi

- ▀ Die Pkw-Radauswuchtmaschine für Reifendienstbetriebe, Vertragswerkstätten und Kfz-Werkstätten mit mittlerem Reifenservicevolumen
- ▀ easyWEIGHT™: Punktförmige Laseranzeige zur präzisen und einfachen Platzierung der Klebegewichte
- ▀ geoTOUCH™ - das grafische Touchscreen-Display, 10" breit, mit Benutzeroberfläche DIAMOND - damit ist geodyna® 7340 so intuitiv wie eine Monitormaschine
- ▀ Halbautomatische Eingabe von Abstand und Felgendurchmesser mit 2D-Technik
- ▀ Automatische Felgenbreitenerfassung mit Smart Sonar™ - schnell und einfach
- ▀ Halbautomatische Vorauswahl der Gewichteplatzierung mit easyALU™
- ▀ Hinterspeichenplatzierung
- ▀ Gewichteminimierung und Optimierung
- ▀ Schnellumschaltfunktion für zwei Benutzer

Art.-Nr.: EEWB774AEI

Leasing Preis
73,06 €***3.690,-€**

HOFMANN

Radauswuchtmaschine GEODYNA 7340P

Semi-Profi

- ▀ Pkw-Radauswuchtmaschine für Reifendienstbetriebe, Vertragswerkstätten und Kfz-Werkstätten mit mittlerem Reifenservicevolumen. Mit geoTOUCH™ - dem grafischen Touchscreen-Display mit Benutzeroberfläche DIAMOND - ist geodyna® 7340 so intuitiv wie eine Monitormaschine
- ▀ Mit Funktion easyWeight - der Laserpunktanzeige und mit drehmomentgesteuerter Power Clamp Spannvorrichtung

Art.-Nr.: EEWB774APEI

Leasing Preis
90,88 €***4.590,-€**

Preise sind ggf. zzgl. Fracht, Einweisung und Montage

Radauswuchtmaschine geodyna 6300-2p mit LC-Anzeige

- geodyna 6300-2p mit elektromechanischer Spannvorrichtung Power Clamp
- Patentierte virtuelle Messebenentechnik (VPM)
- Patentierte geodata-Messarm zur automatischen Übernahme aller Raddaten und Positionierung der Klebebewichte mit patentierter Klemmeinrichtung
- Alternativ schnelles, präzises und einfaches Platzieren von Klebebewichten unten in der Felge mit der Laserpunktanzeige easyWeight
- Übersichtliches LC-Display
- Halbautomatische Vorauswahl der Gewichtepplatzierung mit easyALU
- Hinter-Speichen-Platzierung
- PAX-Programm
- Automatisches Eindrehen des Rades in die Ausgleichsebene (12.00 Uhr Position)
- Patentierte Laufruhentoptimierung
- 9 Benutzerprofile
- AutoStoppSystem für geodata-Messarm
- Felgenschüsselbeleuchtung

Art.-Nr.: 6028044

Profi

Leasing Preis
100,17 €*

5.190,-€



HOFMANN

Radauswuchtmaschine ATH W42 LED 3D

Semi-Profi

- Auswuchtmaschine für Pkw-Räder, mit optionalem Zubehör auch für Motorrad- und Lkw-Räder
- Sehr widerstandsfähige Hammerschlag-Pulverbeschichtung
- Bedienung über Frontbedienfeld
- 3D-Funktion: Automatische Übernahme von Abstandsmaß, Raddurchmesser und Radbreite
- Mikroprozessorsteuerung
- Digitale und optische Positionsanzeige der Gewichte durch LED und Laser (LPS)
- Programmwahl: Statische und dynamische, Alu-Programme, Alu-Gewichtsoptimierung inkl. Hinterspeichenplatzierung
- Radschutz mit automatischer Start-Stopp-Funktion
- Integrierte Rad-Innenbeleuchtung
- Ergonomisch angeordnetes Frontbedienfeld und große Ablage

Art.-Nr.: 150032.01

Leasing Preis
42,39 €*

1.990,-€



Radauswuchtmaschine ATH W62 LCD 3D



- Auswuchtmaschine für Pkw-Räder, mit optionalem Zubehör auch für Motorrad- und Lkw-Räder
- Sehr widerstandsfähige Hammerschlag-Pulverbeschichtung
- Bedienung über Frontbedienfeld
- 3D-Funktion: Automatische Übernahme von Abstandsmaß, Raddurchmesser und Radbreite
- Mikroprozessorsteuerung
- Digitale und optische Positionsanzeige der Gewichte durch LCD-Display und Laser (LPS)
- Programmwahl: Statische und dynamische, Alu-Programme, Alu-Gewichtsoptimierung inkl. Hinterspeichenplatzierung
- Radschutz mit automatischer Start-Stopp-Funktion
- Integrierte Rad-Innenbeleuchtung
- Ergonomisch angeordnetes Frontbedienfeld und große Ablage

Art.-Nr.: 150035.01

Semi-Profi

Leasing Preis
47,90 €*

2.249,-€





Butler

Radauswuchtmaschine Librak340Touch Pro

Einsteiger

- ▀ 10"-Touchscreen-Monitor mit zusätzlicher Tastatur
- ▀ 3D-Automatischer-Felgenbreitentaster zur automatischen Erfassung der Felgenbreite
- ▀ Automatischer Start bei Absenkung der Radschutzhaube
- ▀ Die Maschine hält automatisch in der Unwuchtposition Radseite außen an und dreht auf Tastendruck automatisch zur zweiten Unwuchtposition Radseite innen
- ▀ Elektronische Auswuchtmaschine mit manueller Radspannung
- ▀ Platzsparende Bauweise
- ▀ Automatische Messung von Distanz und Durchmesser durch internen 2D-Messarm
- ▀ Automatischer Start bei Absenkung der Radschutzhaube
- ▀ Die Maschine hält automatisch in der Unwuchtposition Radseite außen an und dreht auf Tastendruck automatisch zur zweiten Unwuchtposition Radseite innen

Leasing Preis
51,28 €*

Art.-Nr.: 810125

2.590,-€

Radauswuchtmaschine Librak355PWS Pro

Semi-Profi

- ▀ Elektronische Auswuchtmaschine für Pkw in RAL 3002
- ▀ Felgendurchmesser von 10 bis 30"
- ▀ Kompakte, platzsparende Bauweise
- ▀ Pneumatische Radschnellspannmutter
- ▀ 19-Zoll Bildschirm. Bedienung per Folientastatur
- ▀ Externer Messschieber zur Ermittlung der Radbreite
- ▀ Erfassung von Abstand und Felgendurchmesser durch integrierten 2D-Messarm
- ▀ Automatischer Radabmessungssonar für Ermittlung der Radbreite
- ▀ Automatischer Start bei Absenken der Radhaube
- ▀ Stoppt automatisch an der Unwuchtposition, zeigt die Position mit einem Laserstreifen bei 6 Uhr und dreht automatisch zur zweiten Unwuchtposition Hidden-Weight-Programm für die Gewichteplatzierung hinter den Speichen
- ▀ Gewichtsparprogramm

Art.-Nr.: 810006

Leasing Preis
77,02 €*

3.890,-€



Butler

Radauswuchtmaschine Librak380 PWS Premium



Leasing Preis
111,75 €*

- ▀ 19"-Touchscreen mit zusätzlicher Tastatur
- ▀ Felgenunrundheit-Vermessung mit Ultraschall-Unrundheitsmessvorrichtung
- ▀ Zeigt die exakte Gewichtspositionierung mit einem Laserpointer an
- ▀ Laseranzeige auf 12 Uhr für die Positionierung der Klemmgewichte beim dynamischen Programm
- ▀ LED-Beleuchtung der Felge
- ▀ Computergesteuerte Auswuchtmaschine mit pneumatischer Spannvorrichtung
- ▀ Automatische Messung von Distanz und Durchmesser durch internen 2D-Messarm
- ▀ Automatischer Start bei Absenkung des Radschutzbogens mit automatischem Radbreiten-Sonar zur Messung der Radbreite

Art.-Nr.: 810009

5.790,-€

Werkstattpresse FP 25 inkl. Pressplatte



- Seitwärts verschiebbarer Presszylinder
- Großer hartverchromter Kolben und extra langer Hub 240 mm
- Freie Hände durch Fußbedienung
- Fußbedienter Schnellhub des Kolbens mit Druckluft
- Fußbediente Kolbenrückführung des Kolbens mit Druckluft
- Mit Druckanzeige

Art.-Nr.: WA 07460



CAR 1 Leasing 1.014,-€

16,90 € **

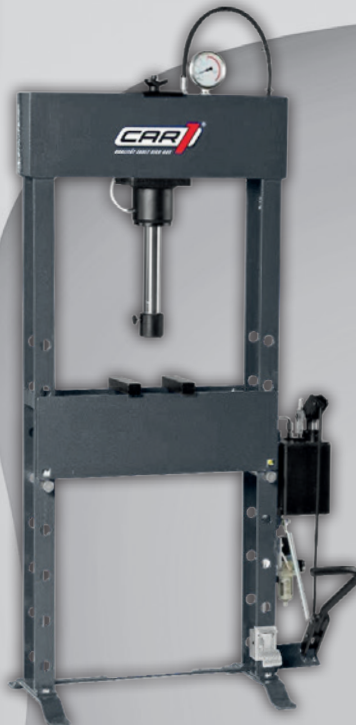

Federspannpresse CSC

- Effektive professionelle und sichere Montage und Demontage von McPherson Federbeinsystemen. Ausreichend Druckkraft zum Komprimieren von starken Federn, wie beispielsweise am Ducato, Jumper und Boxer. Universell schwenkbare Federhalterungen passen zu allen Federn. Maximal-Abstand zwischen den Federhalterungen bis zu 390 mm. Bewegliche Aufhängung der Federhalterungen sichert einen genauen senkrechten Druck. Zwei Sicherheitsgriffe fixieren die verstellbaren Arme. Langer Hub von 330 mm
- 2 Stück Federhalter (78 - 125 mm und 125 - 200 mm)

Art.-Nr.: CSC

Leasing Preis
21,74 € *

1.098,-€



Getriebeheber TJ 525 inkl. Hülse für Sattel 53011



- Die wendbare Krone ist serienmäßig mit Sattel und Gummiauflage ausgestattet
- Großer hartverchromter Kolben
- Federbelastete Totmannsteuerung
- Das breite Fahrgestell gewährleistet mehr Stabilität und Wendigkeit unter Last
- Große Schwenkrollen

Art.-Nr.: WA 07130

299,-€



Kurzheber 2,0 t

- Die wendbare Krone ist serienmäßig mit Sattel und Gummiauflage ausgestattet
- Großer hartverchromter Kolben
- Federbelastete Totmannsteuerung
- Das breite Fahrgestell gewährleistet mehr Stabilität und Wendigkeit unter Last
- Große Schwenkrollen

Art.-Nr.: WA 05573

229,-€

Hochheber 1,4 t

- Sehr niedrige Unterfahrhöhe auf einer Länge von 380 mm
- Fußbedienter Schnellhub
- Eine gute Reichweite unter den Fahrzeugen durch ein langes Rahmengestell
- Ein Sicherheitsventil gewährleistet eine definierte Geschwindigkeit beim Ablassen
- Ergonomisch geformte gummiüberzogene Griffe für besseren Bedienkomfort
- Die Hydraulik ist mit einer Schutzeinrichtung gegen Überlastung ausgestattet (Überdruckventil)
- Max. Höhe: 715 mm
- Min. Höhe: 77 mm

Art.-Nr.: 1,4T-HC 77

OMPAC

469,-€

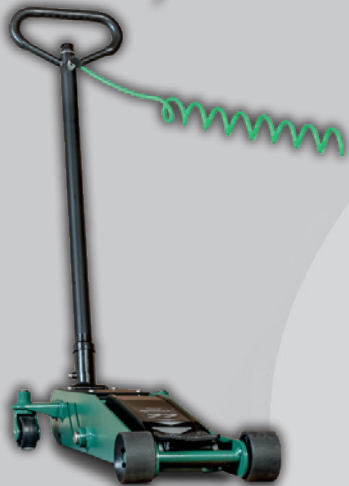

Flachheber 1,6 t Lufthydraulisch

- Lufthydraulischer Flachheber
- Aufnahmehöhe nur 77 mm
- Extrem flache Bauhöhe und optimale Reichweite
- Schnelle und leise Luftpumpe, weniger als 70 dB
- Schnelle Hubgeschwindigkeit unter Last
- Eine optimale Reichweite unter den Fahrzeugen durch ein langes Rahmengestell

Art.-Nr.: 1,6T-77

849,-€

OMPAC

Flachheber 2,0 t

- Aufnahmehöhe nur 77 mm
- Extrem flache Bauhöhe
- Optimale Reichweite
- Fußbedienter Schnellhub

Art.-Nr.: 2T-77

429,-€

OMPAC



LED Smart Light

CSL

- Optimale Ausleuchtung
- Auch als Kopflampe eingesetztbar

Art.-Nr.: CSL

33,-€

NEU!



429,-€

Universal Heber 3,0 t

Optimal für Transporter,
Allradfahrzeuge und Kleinbusse

- Durch lange Rahmengestelle erreichen Sie eine gute Reichweite unter den Fahrzeugen
- Ergonomisch geformte gummiüberzogene Griffe für besseren Bedienkomfort
- Schnellhub
- Zusätzliches Fußpedal zum schnellen Hochfahren des Sattels
- Ein Sicherheitsventil gewährleistet eine definierte Geschwindigkeit beim Ablassen
- Die Hydraulik ist mit einer Schutzeinrichtung gegen Überlastung ausgestattet (Überdruckventil)
- Die Zylinderschutzhülse hält Schmutz und Schweißspritzer fern
- Robuste, voll verschweißte Stahlkonstruktion aus höchster Stahlqualität

Art.-Nr.: 3T-C





1-Säulen-Hebebühne ATH-Single Lift 35M elektrohydraulisch, mobil 3,5 t

- ▀ Hochpräzise Fertigung durch Laserbrennschneiden und Roboterschweißen
- ▀ Von einer Seite frei zugänglich, leichtes Aufnehmen des Fahrzeugs aufgrund der sehr niedrigen Bauhöhe des Auslegers von nur ca. 100 mm

Art.-Nr.: 612013

Leasing Preis
102,10 €*

5.290,-€



2-Säulen-Hebebühne KPX337WK elektromechanisch, 3,2 t

- ▀ Elektromechanische- und asymmetrische Pkw-Hebebühne
- ▀ Automatische Dauerschmierung der Mutter
- ▀ Verschleißfeste Trag- und Sicherheitsmuttern aus Bronze
- ▀ Gerollte Spindel aus gehärtetem Stahl
- ▀ Automatische Armarretierung
- ▀ Unterschwenkhöhe von min 95 mm bis max 135 mm
- ▀ Drehtellerdurchmesser 125 mm

Art.-Nr.: KPX337WK

Leasing Preis
46,65 €*

2.190,-€



2-Säulen-Hebebühne duolift MTF 3000 elektromechanisch, 3,0 t



- ▀ Grundrahmenfrei
- ▀ Asymmetrische Ausführung, zweiseitig türfrei
- ▀ Tragarm-Arretierautomatik
- ▀ Geringe Einschwenkhöhe
- ▀ Elektromechanischer Antrieb
- ▀ Robustes langlebiges Säulenprofil
- ▀ Rollgehärtete Hubspindeln
- ▀ Inkl. Dauerschmiereinrichtung
- ▀ Inkl. 4 Aufnahmeteller, höhenverstellbar von ca. 98 - 140 mm, 120 mm Ø
- ▀ Zwei mechanisch synchronisierte Antriebsmotoren

Art.-Nr.: H6490841

Leasing Preis
51,28 €*

2.590,-€

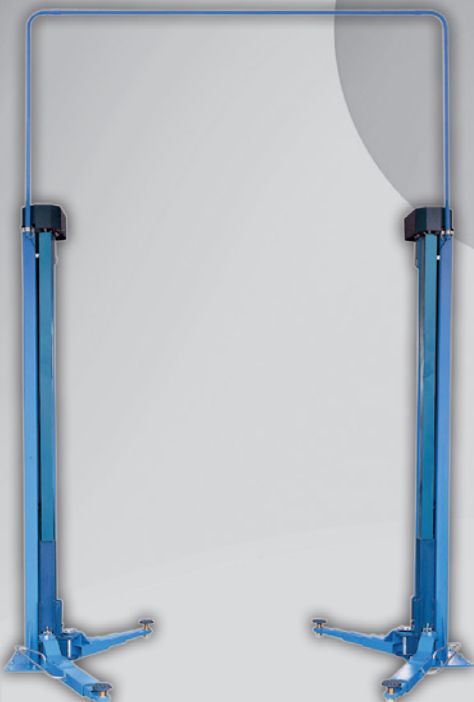



Leasing Preis
65,14 €*

2-Säulen-Hebebühne SPMA32 asymmetrisch elektromechanisch, 3,2 t

- Die SPMA32 bietet aufgrund der asymmetrischen Bauweise und des schlanken Säulendesigns maximale Durchfahrbreite und einen flexiblen Aufnahmebereich vom SMART bis hin zu großen Vans
- Geringe Säulenhöhe
- Breites Aufnahmespektrum
- Zuverlässiges, langlebiges Spindelmuttersystem
- Heben und Senken über komfortable beidseitig angebrachte Drucktasten (nur bei SPM40; bei SPMA32 optional)
- Auf den Hubmuttern platzierte großzügig dimensionierte Frischöltanks sorgen immer für einen exakt passenden Schmierfilm auf den Spindeln
- Zwei leistungsstarke 3,5 kW Motoren sorgen für kräftigen Hub und schnelle Hub- und Senkzeiten

Art.-Nr.: SPMA32



3.290,-€

2-Säulen-Hebebühne SPOA3TS-5-EH2 elektrohydraulisch, 3,5 t

- 3,5 t, elektrohydraulisch, Drucktaster-Bedienung, Tragarme vorne 3-teilig, asymmetrisch, Gesamthöhe 4.170 mm
- Die elektrohydraulischen 2-Säulen-Hebebühnen der SPO-Serie überzeugen durch einen überragenden Aufnahmebereich.
- Bei der Steuerung stehen eine manuelle und eine elektrische Variante zur Auswahl, ebenso verschiedene Säulenhöhen
- SPOA3TS-5 bietet aufgrund der asymmetrischen Bauweise einen flexiblen Aufnahmebereich vom SMART bis zu großen Vans (z. B. VW T6 lang)
- SPO-Serie - die meist verkaufte Hebebühne der Welt
- Maximale Sicherheit mit Rotary 3PSS-Concept
- 3PSS Concept (3 Phase Security System) beinhaltet:
- Beidseitig integrierte mechanische Sicherheitsklinken mit automatischer Betätigung

Leasing Preis
57,22 €*

je **2.890,-€**



		Preis	Leasing Preis
Art.-Nr.: SPOA3TS-5-EH1	SPOA3TS-5-EH1	2.890,00 €	57,22 €
Art.-Nr.: SPOA3TS-5-EH2	SPOA3TS-5-EH2	2.890,00 €	57,22 €



2-Säulen-Hebebühne

ATH-Comfort Lift 2.35L
elektrohydraulisch, 3,5 t



- Hochwertige und robuste elektrohydraulische 2-Säulen-Hebebühne
- FREE-LINE-System: Bleiben Sie flexibel durch unser modulares Baukastensystem - jede FREE-LINE-Hebebühne mit optionalem Zubehör aufrüstbar
- Auswahl zwischen drei verschiedenen Aufbauvarianten
- Einfache und sichere Montage für Monteure durch leichte Säulenerhöhung und Quertraverse und mit geringem Gewicht
- Gleichlaufseile und Hydraulikschläuche verlaufen barrierefrei oben über Quertraverse
- Multifunktionelle Aufnahme durch dreiteilig teleskopierbare Tragarme wahlweise in asymmetrischer (kurz - lang) Ausführung oder in symmetrischer (lang - lang) Ausführung, jeweils mit doppelteleskopierbaren Tragtellern (0 - 98 mm) und Verdrehenschutz
- Asymmetrische Tragarme (kurz - lang) bzw. symmetrische Tragarme (lang - lang) auch als Zubehör optional lieferbar
- Automatische und selbstzentrierende Tragarmarretierung

Art.-Nr.: 622206.10



2.390,-€

Leasing Preis
50,⁹¹€*



Leasing Preis
79,-€*

3.990,-€

2-Säulen-Hebebühne

SPM40, elektromechanisch, 4,0 t

- Die SPM40 bietet aufgrund der symmetrischen Bauweise und des schlanken Säulendesigns maximale Durchfahrbreite und einen flexiblen Aufnahmebereich vom SMART bis hin zum Transporter mit langem Radstand
- Die geringe Säulenhöhe ermöglicht auch eine Aufstellung in niedrigen Räumen
- Die Spindeln sind auf modernsten Maschinen rollgehärtet. Sie erhalten so ohne Zerstörung des Faserverlaufs presspolierte Flanken. In Verbindung mit den speziallegierten CNC gefertigten Bronzemuttern erhält die Bühne eine überragende Laufruhe
- Die hohe Wärmeleitfähigkeit von Bronze ermöglicht auch unter hoher Last und Frequenz ein störungsfreies und sicheres Arbeiten
- Auf den Hubmuttern platzierte großzügig dimensionierte Frischöltanks sorgen immer für einen exakt passenden Schmierfilm auf den Spindeln
- Alle Komponenten zusammen sind ein Garant für langlebiges und laufruhiges Spindelmuttersystem

Art.-Nr.: SPM40



2-Säulen-Hebebühne

SPO55E-EH4GR, elektrohydraulisch

- 3-teilige Tragarme, symmetrisch.
- Druckaster Bedienung beidseitig, Bauhöhe 5.410 mm
- Die elektrohydraulische 2-Säulen-Hebebühnen der SPO55-Serie überzeugen durch einen überragenden Aufnahmebereich, sie eignen sich insbesondere für Transporter-Arbeitsplätze
- Es stehen 4 verschiedene Säulenhöhen zur Auswahl
- SPO-Serie - die meist verkaufte Hebebühne der Welt
- Maximale Sicherheit mit Rotary 3PSS-Concept
- Aufnahmebereich von Pkw bis Transporter mit langem Radstand
- Die durchdachte Tragarmkonstruktion ermöglicht sowohl eine symmetrische als auch eine asymmetrische Aufnahme der Fahrzeuge - ohne nachpositionieren
- Durch die optionale Verwendung der Tragarmverlängerung AE250 können lange Transporter auch an den vom Hersteller empfohlenen Punkten aufgenommen werden

Art.-Nr.: SPO55E-EH4GR



Leasing Preis ab
142,⁶³€*

ab 7.390,-€

		Preis	Leasing Preis
Art.-Nr.: SPO55E-EH2GR	2-Säulen-Hebebühne 5,5 t	7.390,00 €	142,63 €
Art.-Nr.: SPO55E-EH4GR	2-Säulen-Hebebühne SPO55E-EH4GR, 5,5 t	7.990,00 €	154,21 €

2-Säulen-Hebebühne

duolift MSE 5500

elektromechanisch, 5,5 t

HOFMANN

- Diese 2-Säulen-Hebebühne ohne Grundrahmen ist ideal für Kfz-Werkstätten und Reifenfachbetriebe zum Anheben von Pkw, SUV, Transportern und Lkw bis 5.500 kg
- Dreiteilige lange Tragarme mit großem Schwenkbereich für die Aufnahme unterschiedlicher Fahrzeug von kleinen bzw. großen Pkw bis zu SUV, Transportern, Lkw von maximal 5.500 kg
- Tragarm-Arretierautomatik
- Elektromechanischer Antrieb über zwei synchronisierte Motoren
- Inkl. 4 Aufnahmeteller, höhenverstellbar von ca. 140 - 200 mm, 120 mm Ø
- Dauerschmiereinrichtung
- Grundrahmenfrei
- Symmetrische Ausführung

Art.-Nr.: H6492160

Leasing Preis

134,91 €*

6.990,-€

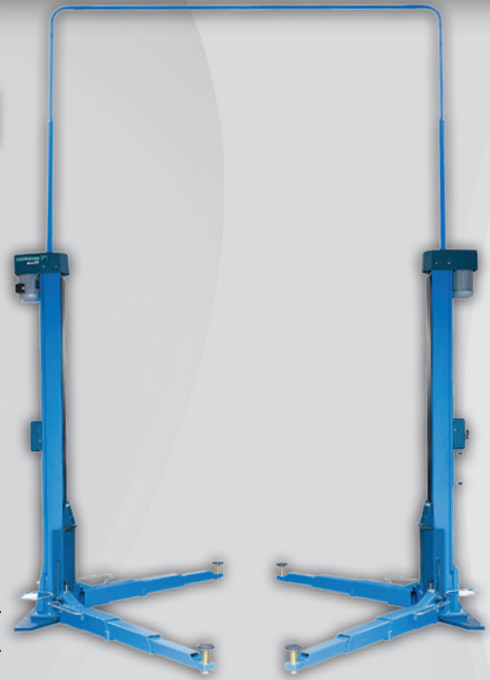

2-Säulen-Hebebühne

KPN 255 LIKTA

elektromechanisch, 5,5 t



- Symmetrische Hebebühne, mittelstegfrei mit elektronischem Ausgleich, geeignet für Pkws und Trapos bis zu langem Radstand
- Automatische Dauerschmierung der Mutter
- Verschleißfeste Trag- und Sicherheitsmuttern aus Bronze
- Gerollte Spindel aus gehärtetem Stahl
- Automatische Armarretierung
- Drehteller gesteckt für ein rasches Aussetzen von Verlängerungen
- Inkl. Steckdose 230 V, Luftdruckanschluss und 1 m Galgenverlängerung
- Aufsatzstücke (optional)
- S224A3 (H= 80 mm) (1 Satz = 4 Stk.)
- S224A4 (H=140 mm) (1 Satz = 4 Stk.)
- S370A17 Aufnahmen für VW LT, Sprinter und Transit (nur im Zusammenhang der S224A4)

Art.-Nr.: KPN255LIKTA

Leasing Preis

132,98 €*

6.890,-€



2-Säulen-Hebebühne

KPS 306 HEK

elektromechanisch, 3,2 t

- Asymmetrische, elektromechanische 2-Säulen-Hebebühne mit selbsttragendem Grundrahmen, ideal für schlechte Bodenbeschaffenheit oder geringe Deckenhöhe in der Werkstatt
- Kardanwelleantrieb
- Aufnahmeteller mit Stecksystem
- Automatische Dauerschmierung der Muttern
- Verschleißfeste Trag- und Sicherheitsmuttern aus Bronze
- Gerollte Spindel aus gehärtetem Stahl
- Automatische Armarretierung

Art.-Nr.: KPS306HEK

Leasing Preis

57,22 €*

2.890,-€





2-Säulen-Hebebühne

KPX 343 WK

elektromechanisch, 3,5 t

- Elektromechanische und asymmetrische Pkw-Hebebühne
- Automatische Dauerschmierung der Mutter
- Verschleißfeste Trag- und Sicherheitsmuttern aus Bronze
- Gerollte Spindel aus gehärtetem Stahl
- Automatische Armarretierung
- Unterschwenkhöhe von min 95 mm bis max 135 mm
- Drehtellerdurchmesser 125 mm
- Hubhöhe 2.010 mm
- Tragkraft 3.500 kg
- Geeignet zum Hochheben vom Smart bis zum T5 / T6 lang

Art.-Nr.: KPX343WK

2.690,-€



Leasing Preis
53,26€*



Leasing Preis
64,33€*

2-Säulen-Hebebühne

LHB-2.40-EPS

elektrohydraulisch, 4,0 t



- Grundrahmenfreie hydraulische Hebebühne ohne Seilsteuerung
- Ohne mechanische und hydraulische Verbindungselemente - nur mit Kabelverbindung
- Keine Seilrollen, Umlenkrollen oder Endschalter
- EPS vereint die Vorteile von hydraulischen und mechanischen Hebebühnen
- Vollkommen wartungsfreies elektronisches Positions- und Steuerungssystem
- Permanente Selbstüberwachung aller Sicherheitsfunktionen
- Spezielles magnetostriktives Messsystem für Hebeteknik:
 - absolute Positionsmessung für optimale Gleichlaufregelung
 - verschleißfrei, berührungslos und wartungsfrei
 - unempfindlich gegen Staub, Feuchtigkeit sowie Fette und Öle
- Plug and Play - keine Einstellung von End- und Sicherheitsschaltern
- Vertauschsichere Steckverbindungen für fehlerfreie Installation
- Kurze Aufbauzeit ohne Öffnen der Kontrollbox
- Verwindungsfeste Säulenprofile
- Asymmetrische Tragarme, doppelt teleskopierbar
- Idealer Aufnahmebereich von Smart bis Transporter mit langem Radstand
- Niedriger Unterschwenkbereich

Art.-Nr.: 110064039

3.249,-€

2-Säulen-Hebebühne

ATH-Comfort Lift 2.40L

elektrohydraulisch, 4,0 t



- Hochwertige und robuste elektrohydraulische 2-Säulen-Hebebühne
- FREE-LINE-System: Bleiben Sie flexibel durch unser modulares Baukastensystem - jede FREE-LINE-Hebebühne mit optionalem Zubehör aufrüstbar
- Auswahl zwischen drei verschiedenen Aufbauvarianten
- Einfache und sichere Montage für Monteure durch leichte Säulenerhöhung und Quertraverse und mit geringem Gewicht; Gleichlaufseile und Hydraulikschlauch verlaufen barrierefrei oben über Quertraverse
- Multifunktionelle Aufnahme durch dreiteilig teleskopierbare Tragarme wahlweise in asymmetrischer (kurz - lang) Ausführung oder in symmetrischer (lang - lang) Ausführung, jeweils mit doppelteleskopierbaren Tragtellern (0 - 98 mm) und Verdrehschutz
- Asymmetrische Tragarme (kurz - lang) bzw. symmetrische Tragarme (lang - lang) auch als Zubehör optional lieferbar
- Automatische und selbstzentrierende Tragarmarretierung
- Zweites Bedienteil und ein Energie-Set an allen ATH-Heinl 2-Säulen-Hebebühnen
- Hochpräzise Fertigung durch Laserbrennschneiden und Roboterschweißen
- Hubhöhe: Max. 2.000 mm

Art.-Nr.: 622212.10



Leasing Preis
51,28€*

2.590,-€

2-Säulen-Hebebühne

ATH-Comfort Lift 2.50X
elektrohydraulisch, 5,0 t

- ▀ Hochwertige und robuste elektrohydraulische 2-Säulen-Hebebühne
- ▀ STRONG-LINE-System: Bleiben Sie flexibel durch unser modulares Baukastensystem – jede STRONG-LINE-Hebebühne mit optionalem Zubehör aufrüstbar
- ▀ Xtra-lange Säulenerhöhung für hohe Fahrzeuge mit Quertraverse
- ▀ Gleichlaufseile und Hydraulikschlauch verlaufen barrierefrei oben über Quertraverse
- ▀ Multifunktionelle Aufnahme durch dreiteilig teleskopierbare Tragarme wahlweise in asymmetrischer (kurz – lang) Ausführung oder in symmetrischer (lang – lang) Ausführung, jeweils mit doppelteleskopierbaren Tragtellern (0 - 98 mm) und Verdreherschutz
- ▀ Asymmetrische Tragarme (kurz – lang) bzw. symmetrische Tragarme (lang – lang) auch als Zubehör optional lieferbar
- ▀ Automatische und selbstzentrierende Tragarmarretierung
- ▀ Zweites Bedienteil und ein Energie-Set an allen ATH-Heinl 2-Säulen-Hebebühnen
- ▀ Hochpräzise Fertigung durch Laserbrennschneiden und Roboterschweißen
- ▀ Hubhöhe: Max. 2.000 mm

Art.-Nr.: 622218.10

Leasing Preis
90,88 €*

4.590,-€



HOFMANN®

2-Säulen-Hebebühne

DUOLIFT HL3500 TALL
elektrohydraulisch, 3,5 t

- ▀ Elektrohydraulische 2-Säulen-Hebebühne für Pkw, SUV und Transporter mit Hochdach bis 3.500 kg
- ▀ Mit exklusiver Versymmetric®-Technik: die Kombination asymmetrischer und symmetrischer Ausführung in einer Hebebühne am selben Serviceplatz

Art.-Nr.: EELR793A

Leasing Preis ab
59,20 €*

ab **2.990,-€**



		Preis	Leasing Preis
Art.-Nr.: EELR792A	DUOLIFT HL3500 STD, 3,5 t	2.990,00 €	59,20 €
Art.-Nr.: EELR793A	DUOLIFT HL3500 TALL, 3,5 t	3.090,00 €	61,18 €

2-Säulen-Hebebühne DUOLIFT HL4500 STD elektrohydraulisch, 4,5 t

- ▀ Flexible Installation mit zwei Aufstellbreiten
- ▀ Exklusive Versymmetric®-Technik bietet die Kombination asymmetrischer und symmetrischer Ausführung in einer Hebebühne am selben Serviceplatz
- ▀ Großer Schwenkbereich durch dreiteilige vordere und dreiteilige hintere Tragarme
- ▀ Steuereinheit mit Drucktasten in ergonomischer Position an der Primärsäule
- ▀ Zweite Bedieneinheit an Sekundärsäule als optionales Zubehör
- ▀ Leistungsfähiges Hydraulikaggregat im oberen Bereich der Hubsäule angebracht
- ▀ Komfort-Senkfunktion
- ▀ Optimale Türfreiheit
- ▀ CE-Stopp-Technik
- ▀ Oberer Querträger mit Endabschaltung
- ▀ Umfangreiches Zubehör zur Aufnahme verschiedener Fahrzeuge

Leasing Preis ab

84,94 €*

ab **4.290,- €**



		Preis	Leasing Preis
Art.-Nr.: EELS721A	DUOLIFT HL4500 STD, 4,5 t	4.290,00 €	84,94 €
Art.-Nr.: EELS722A	DUOLIFT HL4500 TALL, 4,5 t	4.490,00 €	88,90 €

2-Säulen-Hebebühne LHB-2.40-JX elektrohydraulisch, 4,0 t

- ▀ Grundrahmenfreie elektrohydraulische Hebebühne
- ▀ Verwindungsfeste Säulenprofile mit stabilem Querträger
- ▀ Verstellbare Säulenhöhe 4.200 oder 4.700 mm
- ▀ Sicherheitsklippen elektromechanisch betätigt
- ▀ Kurze Tragarme 180° schwenkbar und doppelt teleskopierbar
- ▀ Drehteller mit Verdreharretierung und Doppelspindel
- ▀ Idealer Aufnahmebereich vom SMART bis Transporter
- ▀ Türschutz an beiden Säulen
- ▀ Konisch fein verzahnte Tragarmarretierung, automatisch und manuell entriegelbar
- ▀ Sicherheitstaster für einfache Bedienung
- ▀ Stehende Hubzylinder
- ▀ Asymmetrische Tragarme für große Türöffnungswinkel
- ▀ Wartungs- und verschleißarm
- ▀ Pulverbeschichtete Oberflächen
- ▀ Signalton-Sicherung ab dem CE-Stopp

Art.-Nr.: 103000001

Leasing Preis

51,28 €*

2.590,- €



2-Säulen-Hebebühne KPH 370.45 DLIK elektrohydraulisch

- Symmetrische Pkw- und Trapo-Hebebühne
- Elektrohydraulischer Antrieb
- Ausgleich erfolgt mittels Seile
- Ein Hubzylinder pro Säule
- Automatische Armarretierung
- Pneumatische Entriegelung
- Unterschwenkhöhe von min 95 mm bis max 135 mm
- Drehtellerdurchmesser 125 mm
- Aufsatzstücke (optional)
- S224A3 (H = 80 mm) (1 Satz = 4 Stk.)
- S224A4 (H = 140 mm) (1 Satz = 4 Stk.)
- S370A17 Aufnahmen für VW LT, Sprinter und Transit (nur im Zusammenhang der S224A4)



Leasing Preis

61,18 €*

3.090,-€



		Preis	Leasing Preis
Art.-Nr.: KPH370.35DK	KPH 370.35 DK, 3,5 t	2.590,00 €	51,28 €
Art.-Nr.: KPH370.45DLIK	KPH 370.45 DLIK, 4,5 t	3.090,00 €	61,18 €



2-Säulen-Hebebühne KPH 370.55 LIKTA elektrohydraulisch, 5,5 t

- Symmetrische Pkw- und Trapo-Hebebühne
- Elektrohydraulischer Antrieb
- Ausgleich erfolgt mittels Seile
- Ein Hubzylinder pro Säule
- Automatische Armarretierung
- Pneumatische Entriegelung
- Unterschwenkhöhe von min 125 mm bis max 160 mm
- Drehtellerdurchmesser 125 mm
- Aufsatzstücke (optional)
- S224A3 (H = 80 mm) (1 Satz = 4 Stk.)
- S224A4 (H = 140 mm) (1 Satz = 4 Stk.)
- S370A17 Aufnahmen für VW LT, Sprinter und Transit (nur im Zusammenhang der S224A4)

Art.-Nr.: KPH370.55LIKTA

Leasing Preis

132,98 €*

6.890,-€



2-Säulen-Hebebühne

LHB-2.55

elektrohydraulisch, 5,0 t

- ▀ Verwindungsfeste Säulenprofile mit stabilem Querträger
- ▀ Stehend direkt wirkende Hubzylinder, keine Kraftumlenkung
- ▀ Original „Duro“ Hydraulikaggregat auf Schwingungsdämpfer gelagert Konisch fein verzahnte Tragarmarretierung, automatisch und manuell entriegelbar
- ▀ Sicherheitsklinken elektromechanisch betätigt
- ▀ Sicherheitsabschaltung
- ▀ Symmetrische dreiteilige Tragarme
- ▀ Niedriger Unterschwenkbereich
- ▀ Große Durchfahrbreite

Art.-Nr.: 110064044

Leasing Preis

79,-€*

3.990,-€



2-Säulen-Hebebühne

elektrohydraulisch, 4,5 t

- ▀ Die elektrohydraulische 2-Säulen-Hebebühnen der SPO40-Serie überzeugen durch einen überragenden Aufnahmebereich, sie eignen sich insbesondere für Transporter-Arbeitsplätze. Es stehen 4 verschiedene Säulenhöhen zur Auswahl
- ▀ SPO-Serie - die meist verkaufte Hebebühne der Welt
- ▀ Maximale Sicherheit mit Rotary 3PSS-Concept
- ▀ Aufnahmebereich von Pkw bis Transporter mit langem Radstand
- ▀ Die durchdachte Tragarmkonstruktion ermöglicht sowohl eine symmetrische als auch eine asymmetrische Aufnahme der Fahrzeuge - ohne nachpositionieren
- ▀ Durch die optionale Verwendung der Tragarmverlängerung AE250 können lange Transporter auch an den vom Hersteller empfohlenen Punkten aufgenommen werden
- ▀ 3PSS Concept (3 Phase Security System)
- ▀ Beidseitig integrierte mechanische Sicherheitsklinken mit automatischer Betätigung
- ▀ Lastfrei gelagerte Synchronisations-Seilzüge sichern die Last während des Hub- und Senkvorgangs
- ▀ Durch Rückschlagventil gesichertes Hydrauliksystem inklusive wartungsfreier Hochdruckzylinder in beiden Säulen
- ▀ Die maximale Durchfahrbreite bei minimalen Außenabmessungen sowie die grundrahmenfreie Konstruktion gewährleisten ein problemloses Befahren der Hebebühne
- ▀ Das Doppel S-Profil der Hubsäulen ermöglicht höchste Stabilität bei minimalem Raumbedarf. Die Kontaktfläche der in den Hubsäulen geführten Hubschlitten wird darüber hinaus deutlich vergrößert
- ▀ Die Drehteller sind steckbar und können mit Aufsatzstücken stabil und kostengünstig verlängert oder ersetzt werden
- ▀ Für ein Plus an Ergonomie und Wirtschaftlichkeit ist das 2. Bedienteil bei der SPO40 serienmäßig. Eine Bedieneinheit ist mit einem 220 V Anschluss (mit 16 Ampere für elektrische Handwerkzeuge abgesichert) und das zweite mit einer Druckluftvorbereitung ausgestattet

Art.-Nr.: SPO40E-5-EH2GR

Leasing Preis ab

84,94€*

ab 4.290,-€

		Preis	Leasing Preis
Art.-Nr.: SPO40E-5-EH4	2-Säulen-Hebebühne SPO40E-5-EH4, 4,5 t	4.390,00 €	86,92 €
Art.-Nr.: SPO40E-5-EH2GR	2-Säulen-Hebebühne 4,5 t	4.290,00 €	84,94 €

4-Säulen-Hebebühne

LHB-4.50-S

elektrohydraulisch, 5,0 t

- ▶ Elektrohydraulische 4-Säulen-Hebebühne
- ▶ Integrierter fahrbahnebene Radfreiheber, einseitig ausziehbar
- ▶ Achsfreiheber pneumatisch-hydraulisch, Tragkraft 2.500 kg
- ▶ Pneumatisch arretierbare Schiebeplatten
- ▶ Verstellbare Aussparung für Drehteller inkl Füllstücke
- ▶ Auffahrrampen
- ▶ Selbsttätige pneumatische Sicherungsklinken
- ▶ Elektrische Seilbruch- und Schlaufseilsicherung
- ▶ Hebebühne für Fahrwerksvermessung mit fein justierbaren Fahrbahnen
- ▶ Variabler Fahrschienenabstand
- ▶ Ideal geeignet für die Nutzung als Scheinwerfereinstellplatz
- ▶ Überdruckventil als Überlastsicherung
- ▶ Bedienung über Tasterschaltung mit Totmann-System
- ▶ Signalton-Sicherung ab dem CE-Stopp

Art.-Nr.: 110012000



Leasing Preis
152,28 €*

LONGUS®

7.890,-€

Kurzhub-Hebebühne

ATH-Flex Lift 30, Mobil 3,0 t

- ▶ Höchste Qualität: Hochpräzise Fertigung durch Laserbrennschneiden und Roboterschweißen
- ▶ Langlebige Technik: Robuster und unempfindlicher hydraulischer Antrieb, nahezu wartungsfrei
- ▶ Flexible Nutzung: Mobil einsetzbar mit Hilfe des hochwertigen Fahrsets
- ▶ Leichtes Handling: Ohne Installationsarbeiten auf jedem ebenen, befestigten Untergrund aufstellbar
- ▶ Präzises Heben und Senken: Gleichmäßiges Anheben und Senken der Scheren durch doppeltes Hydraulikzylinder-System, mechanischer Gleichlauf durch untenliegende Querverbindung
- ▶ Kraftvolles Heben: Hohe Hubkraft bereits aus dem Nullpunkt heraus
- ▶ Problemloses Auffahren: Sehr niedrige Überfahrhöhe von nur ca. 100 mm, Fahrschienen mit arretierbaren Auffahrklappen für die Verlängerung der Aufnahmefläche
- ▶ Schutz vor Spritzwasser: Keine elektrischen Endschalter in der Schere verbaut, Schutzschlauch über den Hydraulikschläuchen
- ▶ Einfache Bedienung: Mobiles 230 V-Bedienpult mit Lenkrolle, Heben und Senken durch Drucktastensteuerung



Leasing Preis
50,06 €*

2.350,-€

Art.-Nr.: 680008.01

Kurzhub-Hebebühne

LSB-3.0-KK, Mobil 3,0 t

- ▶ Mobile Kurzhub-Scherenhebebühne für Reifendienste, Karosserie- und Lackierwerkstätten
- ▶ Kein Druckluftanschluss erforderlich
- ▶ Mobilkit steckbar
- ▶ Niedrige Auffahrhöhe für optimale Fahrzeugaufnahme
- ▶ Arretierbare Rampen als Aufnahmeverlängerung
- ▶ Absolute Türfreiheit
- ▶ Geringer Platzbedarf
- ▶ Sicherheitsklinken mit elektrischer Betätigung
- ▶ Stabil abgedeckte Sicherheitsrasten
- ▶ Robustes, leicht verfahrbares Hydraulikaggregat
- ▶ Verschleißarme Lagerung der Scherengelenke
- ▶ Leicht umsetzbare Scherenhebebühne

Art.-Nr.: 110024058



Leasing Preis
42,58 €*

LONGUS®

1.999,-€



Kurzhub-Hebebühne hydraulisch, unterflur 5,0 t

- Die Kurzhub-Scheren-Hebebühne XS30 deckt speziell die Anforderungen im Bereich der Reifen- und Karosseriearbeiten ab. Sie ist aber auch in der Werkstatt ein perfekter Arbeitsplatz für Servicearbeiten und Arbeiten im Fahrzeuginnenraum
- Mit einer überschaubaren Investition lässt sich schnell ein zusätzlicher Universalarbeitsplatz einrichten - ohne Fundamentarbeiten

Art.-Nr.: XS30CAT

Leasing Preis

59,20 €*

2.990,-€

Kurzhub-Hebebühne RAV 1450 N, Mobil 3,2 t

- Verfahrbare elektrohydraulische Kurzhub-Hebebühne für Pkw
- Die ideale Hebebühne für den Reifen-, Bremsen-, Stoßdämpfer- und Karosserieservice. Der elektrohydraulische Betrieb mit außerordentlich reduzierten Zykluszeiten, die bemerkenswerte Tragfähigkeit und die beträchtliche Hubhöhe kennzeichnen diese Hebebühne der neuesten Generation und gewährleisten dem Bediener maximale Sicherheit, praktische Beschaffenheit und ein komfortables Arbeiten
- Mechanische Gleichlaufregelung der beiden Fahrschienen, unabhängig von der Lastverteilung.

Art.-Nr.: WA 05016



CAR1 Leasing **2.694,-€**

44,90 €**



Scheren-Hebebühne hydraulisch, überflur 5,0 t

- Scheren-Hebebühne, Fahrschienen für die gesamte Achsvermessung, vorne mit Aussparungen für Drehteller und hinten mit Schiebepplatten
- Grundrahmen mit Nivellier Vorrichtungen für ein einfacheres Aufstellen
- Schiebepplatten mit pneumatischer Arretierung in zentrierter Position sowie Winkel- und Querverschiebung in beiden Richtungen

Art.-Nr.: RAV650.2.55 SI



Leasing Preis
275,75 €*

14.590,-€

Doppel-Scheren-Hebebühne

elektrohydraulisch, 3,5 t



- Speziell für den Service- und Reparaturbereich ist die Low-Profil-Doppelscheren-Hebebühne DS35HG konzipiert
- Die neu konzipierten flexiblen Aufnahmeplattformen ermöglichen ein breites Aufnahmespektrum

Art.-Nr.: DS35EXHG2

Leasing Preis
121,40 €*

6.290,-€

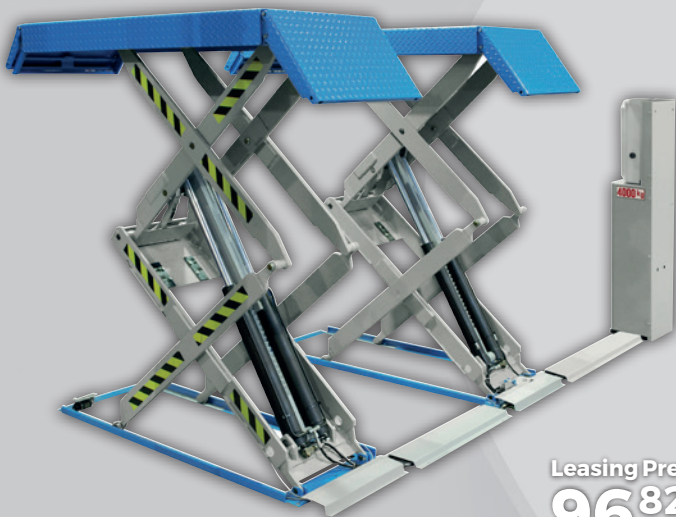

Leasing Preis
96,82 €*

4.890,-€

Doppel-Scheren-Hebebühne

RAV 535

elektrohydraulisch, 3,5 t



- Mechanische Stützvorrichtung mit automatischer Einschaltung und pneumatischer Ausschaltung, um eine maximale Sicherheit im angehobenen Zustand zu garantieren
- CE-geprüft, Niederspannungssteuerkreis
- Gelenkbolzen mit selbstschmierenden Buchsen, wartungsfrei
- Hydraulische Gleichlaufregelung der beiden Fahrschienen, unabhängig von der Lastverteilung, mit patentierter Selbstausgleicheinrichtung
- Keine mechanischen Verbindungen zwischen den Fahrschienen
- Verlangsamte Fahrschienenengeschwindigkeit beim Abheben und Aufsetzen auf den Fußboden
- Akustikmelder im untersten Bereich der Absenkbewegung
- Ideal zum Heben von Sportwagen oder tiefergelegten Fahrzeugen
- Empfehlenswert für Fahrzeuge mit defekten Aufhängungen

Art.-Nr.: RAV535

Doppel-Scheren-Hebebühne

ATH-Frame Lift 30FZ

hydraulisch, überflur 3,0 t

- Höchste Qualität: Hochpräzise Fertigung durch Laserbrennschneiden und Roboterschweißen langlebige Technik: Robuster und unempfindlicher hydraulischer Antrieb, nahezu wartungsfrei
- Flexible Nutzung: Geeignet für die Montage auf dem Boden und den bodenebenen Einbau (mit optionalem Zubehör)
- Präzises Heben und Senken: Gleichmäßiges Anheben und Senken der Scheren durch doppeltes Master- und Slave-System; Lichtschranke für Gleichlaufkontrolle
- Kraftvolles Heben: Mit mechanischem Kipphebelsystem, um mit voller Kraft von unten heben zu können
- Problemloses Auffahren: Sehr niedrige Überfahrhöhe von nur ca. 116 mm, Fahrschienen mit arretierbaren Auffahrklappen für die Verlängerung der Aufnahmefläche

Art.-Nr.: 630311

Leasing Preis
77,02 €*

3.890,-€



Doppel-Scheren-Hebebühne

CLT-3.5-SLE

elektrohydraulisch, 3,5 t

- Elektrohydraulische Doppel-Scherenbühne zur einfachen Montage auf dem Werkstattboden
- Fahrzeugaufnahme durch arretierbare Auffahrampen verlängerbar
- Niedrige Überfahrhöhe
- Große Hubhöhe
- Absolute Türfreiheit
- Geringer Platzbedarf
- Keine starre Verbindung zwischen den Scherensektionen
- Elektronische Gleichlaufüberwachung
- Sicherheits- und Überlastventile im Hydrauliksystem
- Doppelte Sicherheit durch redundantes Zylindersystem und zusätzliche elektr. Gleichlaufüberwachung
- Variabel aufstellbares Bedienelement mit LED-Statusanzeige für alle Funktionen
- Verschleißarme Lagerung der Scherengelenke

Art.-Nr.: 102000003

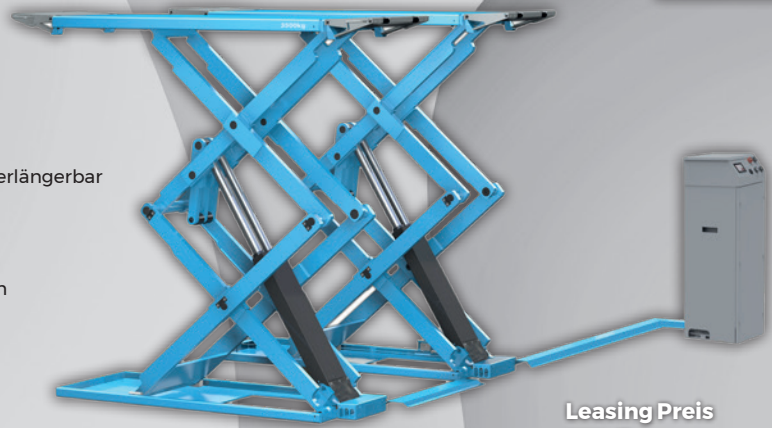

Leasing Preis
79,-€*

3.990,-€

Auffahrscheren-Hebebühne

ATH-Cross Lift 50

hydraulisch, unterflur 5,0 t



- Höchste Qualität: Hochpräzise Fertigung durch Laserbrennschneiden und Roboterschweißen
- Langlebige Technik: Robuster und unempfindlicher hydraulischer Antrieb, nahezu wartungsfrei
- Flexible Installation: Geeignet für den bodenebenen Einbau und die Montage auf dem Boden mit optionalem Überflur-Kit (1000003.01)
- Für Pkw bis Transporter mit langem Radstand
- Fahrschienenlänge 5 m
- Hohe Funktionalität: Ideal für Achsvermessung und Ihren Scheinwerfereinstellplatz
- Mit Aussparungen für Drehplatten vorne, integrierten mechanisch arretierbaren Schwingplatten hinten und Radfreiheber (Tragfähigkeit Radfreiheber: 4.000 kg, Hubhöhe: 450 mm)

Art.-Nr.: 631011.01



Leasing Preis
207,71€*

10.990,-€

Vertikal-Scheren-Hebebühne

überflur 5,5 t

- Elektro-hydraulisch, Plattformlänge 5400 mm mit Achsvermessungs-Kit und Radfreiheber
- Vertikal-Scheren-Hebebühnen der V55-Serie sind hochpräzise Hebebühnen für Achsvermessungsarbeiten und Diagnosearbeitsplätze (Assistenzsysteme) mit 5,5 t Tragkraft und 5.400 mm nutzbarer Fahrbahnlänge. Abhängig vom Einsatzbereich ist die V55-Serie sowohl in Überflur- als auch in Unterflurausführung erhältlich
- Perfekter Korrosionsschutz - KTL Beschichtung plus Pulverbeschichtung serienmäßig
- Viel Freiraum unter der Hebebühne mit seitlichem Zugang
- Integrierte Aussparungen mit Edelstahlaufgaben in der Fahrfläche ermöglichen die Aufnahme aller handelsüblichen Drehteller. Die Edelstahlfäche vermeidet Korrosion und ermöglicht ein müheloses Verschieben der Drehteller
- Wird kein Drehteller verwendet, lassen sich die Aussparungen vollständig verschließen. Die Füllstücke sind mit Kunststoffschlägen versehen, so wird Korrosion vermieden und die Geräusentwicklung eingedämmt
- Stabile Kunststoffkugeln der pneumatisch verriegelbaren Schiebepplatten sorgen für eine zuverlässige sowie leichtgängige Funktion und sichern eine lange Lebensdauer

Art.-Nr.: V55LTAK-54CAT



Leasing Preis
434,51€*

22.990,-€



Leasing Preis ab
298,43 €*

Scheren-Hebebühne S38LTAK-42CAT, überflur 3,8 t

- ▀ Scheren-Hebebühnen der S38-Serie sind hervorragende Universal-Hebebühnen für den Annahme-Bereich, für Achsvermessungsarbeiten, für Diagnosearbeitsplätze (Assistenzsysteme) und die Reparatur
- ▀ Abhängig vom Einsatzbereich ist die S38-Serie in vier Basis-Ausführungen und zwei verschiedenen Plattformlängen, sowie in Überflur- als auch in Unterflurausführung erhältlich

Art.-Nr.: 820154

ab **15.790,-€**

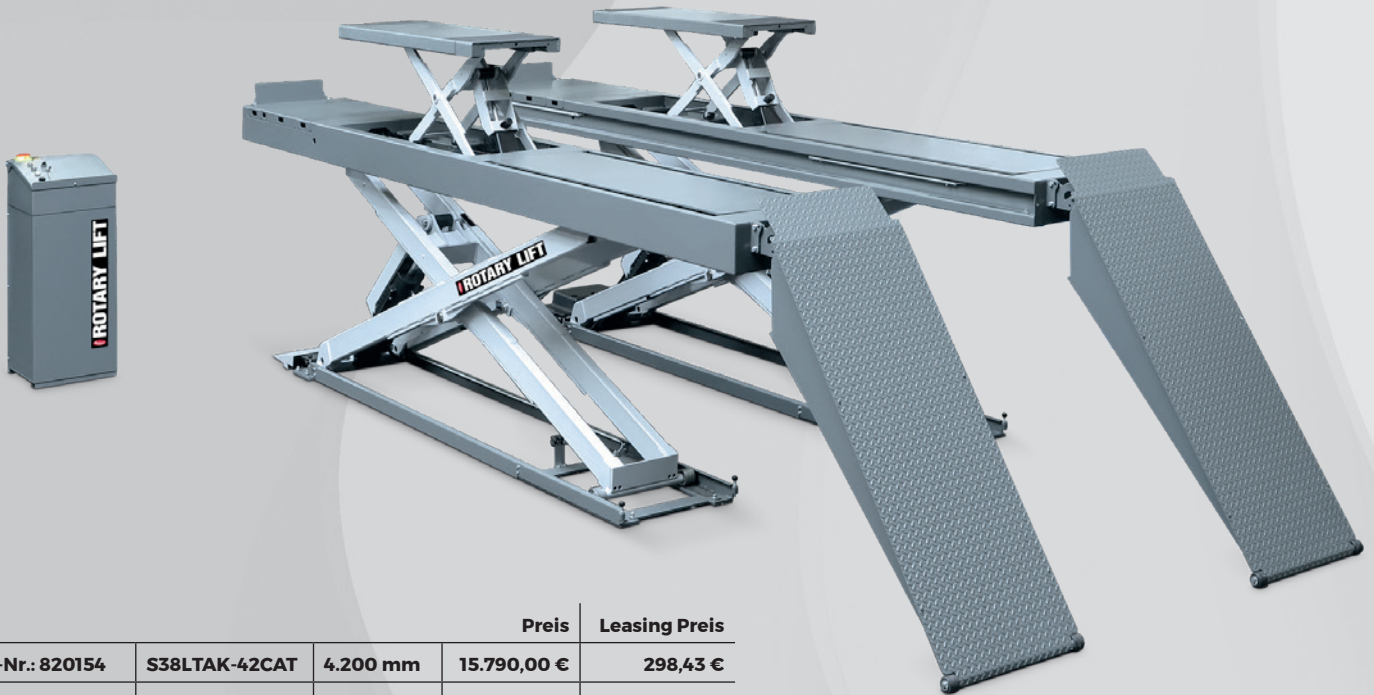

			Preis	Leasing Preis
Art.-Nr.: 820154	S38LTAK-42CAT	4.200 mm	15.790,00 €	298,43 €
Art.-Nr.: 830102	S38LTAK-46CAT	4.600 mm	15.990,00 €	302,21 €



Scheren-Hebebühne unterflur 5,0 t

- ▀ Robuste flache Scheren-Hebebühne für den universellen Einsatz
- ▀ Optimaler Korrosionsschutz bietet die Feuerverzinkung in Kombination mit der serienmäßigen Pulverbeschichtung
- ▀ 4 Hydraulikzylinder
- ▀ 2 unabhängige Hydraulikkreisläufe mit selbstentlüftendem System
- ▀ Keine mechanische Verbindung zwischen den Plattformen
- ▀ Selbstschmierende Gleitlager
- ▀ Im Bedienpult Integriertes leise laufendes Hydraulikaggregat
- ▀ Bedienung über Drucktasten, praktische Ablagemöglichkeit für Unterlagen auf dem Steuerpult
- ▀ Von allen 4 Seiten zugänglich mit serienm. Manometer
- ▀ Scheren aus Vollmaterial stehen in stabilem und nivellierbarem Rahmen, dies erleichtert die Montage und sichert dauerhaft Stabilität und Niveau der Bühne für die Achsvermessung
- ▀ Intelligente Rampenkonstruktion ermöglicht die volle Nutzung der Fahrbahnlänge

Art.-Nr.: S50LTAK-52HG



Leasing Preis
434,51 €*

22.990,-€

Scheren-Hebebühne

CLT-5.0-S, unterflur 5,0 t

- ▀ Elektrohydraulische Scheren-Hebebühne nach VAG-Vorgaben
- ▀ Bodenebener Einbau
- ▀ Fahrbahnen integrierter Radfreiheber
- ▀ Serienmäßig mit Achsfreiheber
- ▀ Hebebühne für Fahrwerksvermessung mit fein justierbaren Fahrbahnen
- ▀ Verstellbare Aussparung für Drehteller vorn
- ▀ Arretierbare Schiebeplatten hinten
- ▀ Keine starre Verbindung zwischen den Scherensektionen
- ▀ Sicherheits- und Überlastventile in den Zylindersystemen
- ▀ Gleichlaufüberwachung elektronisch
- ▀ Auffahrampen als Abrollssicherung an den Fahrbahnenenden
- ▀ Selbsttätige mechanische Sicherungsklinken mit pneumatischer Entriegelung
- ▀ Verschleißarme Lagerung der Scherengelenke
- ▀ Variabel aufstellbares Bedienelement mit LED-Statusanzeige für alle Funktionen
- ▀ Absolute Türfreiheit
- ▀ Manuelle Ablassfunktion bei Stromausfall

Art.-Nr.: 10200012

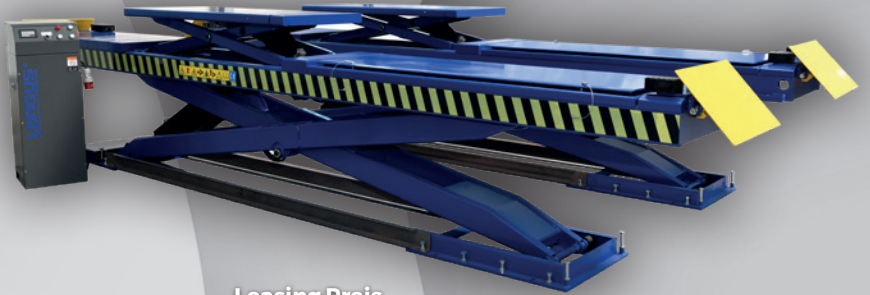

Leasing Preis

192,98 €*

LONGUS

9.999,-€



Leasing Preis

406,16 €*

21.490,-€

Radgreifanlage

HydroLift S3 S3 4-7,5

- ▀ Kabellos und batteriebetriebene Radgreiferanlage
- ▀ Mit doppelter Lastsicherung mittels Sitzventil und mechanischer Sicherheitsklinke
- ▀ Nachträgliche Erweiterung von 2 auf 4, 6 oder 8 Radgreifersäulen möglich
- ▀ Bei Belastung selbstständig einfedernde Verfahrdeichsel mit Doppelrolle
- ▀ Großzügig dimensionierte Akkus für bis zu 14 Hubzyklen bei Volllast
- ▀ Übersichtliche Steuerung und leicht verständliche Bedienung
- ▀ Einzelbedienung, paarweise oder Gesamtanlage an jeder Säule möglich
- ▀ Netzanschluss 230 Volt zum Laden der Batterien
- ▀ Ladekabel 7 m an jeder Hubsäule vorhanden
- ▀ Gabelstaplernaufnahme für den schnellen Transport der Radgreifer in der Werkstatt
- ▀ Vario-Gabel: zur Aufnahme verschiedener Reifengrößen von 570 - 1.300 mm Durchmesser

Art.-Nr.: 128115

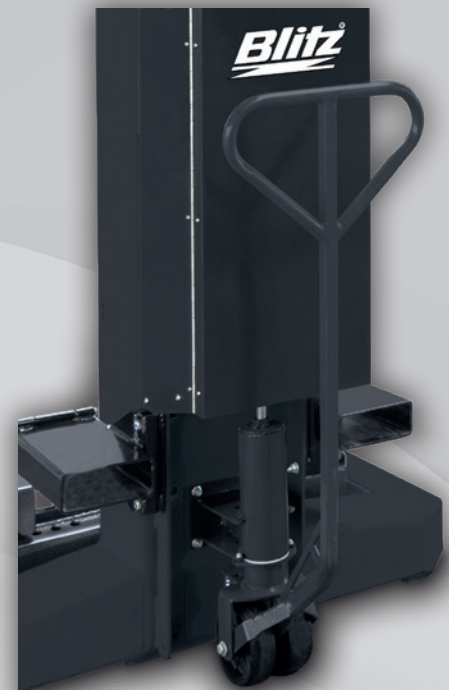

Rollenbrensprüfstand BT 410 Profi Kompakt

- Der kompakte Rollenbrensprüfstand für Pkw und Transporter
- Einteiliger feuerverzinkter Rollensatz inkl Mittelabdeckung
- Elektronisches Messsystem mit DMS (Dehn-Mess-Streifen)
- Programmgesteuerte Auswertung aller Messwerte
- Einschalt- und Wiederanlaufautomatik
- Anlaufblockierschutz
- Großer Schalt- / Anzeigeschrank
- 2 Bremskraftanaloganzeigen mit großem Skalendurchmesser (350 mm)
- Differenzanzeigelampe, Automatiklampe und Lampen zur Schlupfanzeige
- Spritzwassergeschützte Antriebsmotoren (IP54)
- Ausfahrhilfe durch selbsthemmende Schneckengetriebe
- Rollensatz mit Premium Kunststoffkorund-Beschichtung
- 4 t Achslast - 6 kN Messbereich und 8 kN Anzeigebereich
- Länge Kabelsatz 15 m

Im Lieferumfang enthalten:

- ASA Livestream-Schnittstelle Netbridge
- Schwenkbare Wandhalterung
- Rollensatz, nach außen klappbar
- Automatische Allraderkennung
- IR Fernbedienung

Art.-Nr.: 0986400J8MA



Leasing Preis
134,91 €*

6.690,-€

Rollenbrensprüfstand BT 110 Profi

- Der Rollenbrensprüfstand für Pkw und Transporter
- Einteiliger feuerverzinkter Rollensatz inkl Mittelabdeckung
- Elektronisches Messsystem mit DMS (Dehn-Mess-Streifen)
- Programmgesteuerte Auswertung aller Messwerte
- Einschalt- und Wiederanlaufautomatik
- Anlaufblockierschutz
- Schalt- / Anzeigeschrank
- 2 Bremskraftanaloganzeigen mit großem Skalendurchmesser (350 mm)
- Differenzanzeigelampe und Automatiklampe
- Spritzwassergeschützte Antriebsmotoren (IP54)
- Ausfahrhilfe durch selbsthemmende Schneckengetriebe
- Rollensatz mit geschweißter Oberfläche
- 4 t Achslast - 6 kN Messbereich
- Länge Kabelsatz 15 m

Im Lieferumfang enthalten:

- ASA Livestream-Schnittstelle Netbridge
- Schwenkbare Wandhalterung

Art.-Nr.: 0986400J8LA



Leasing Preis
111,75 €*

5.790,-€

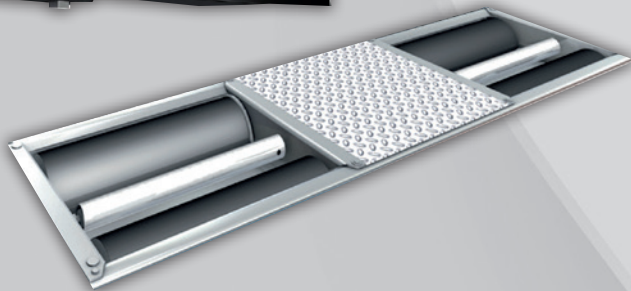

Rollenbrensprüfstand BT 425 Profi

- Der Rollenbrensprüfstand für Pkw, Transporter, Wohnmobile und überbreite Fahrzeuge / Anhänger
- Einteiliger feuerverzinkter Rollensatz inkl Mittelabdeckung
- Elektronisches Messsystem mit DMS (Dehn-Mess-Streifen)
- Programmgesteuerte Auswertung aller Messwerte
- Einschalt- und Wiederanlaufautomatik
- Anlaufblockierschutz
- Großer Schalt- / Anzeigeschrank
- 2 Bremskraftanaloganzeigen mit großem Skalendurchmesser (350 mm)
- Differenzanzeigelampe, Automatiklampe und Lampen zur Schlupfanzeige
- Spritzwassergeschützte Antriebsmotoren (IP54)
- Ausfahrhilfe durch selbsthemmende Schneckengetriebe
- Rollensatz mit Premium Kunststoffkorund-Beschichtung
- 5 t Achslast - 8 kN Messbereich und 8 kN Anzeigebereich
- Länge Kabelsatz 15 m

Im Lieferumfang enthalten:

- ASA Livestream-Schnittstelle Netbridge
- Schwenkbare Wandhalterung

Art.-Nr.: 0986400J8NA



Leasing Preis
146,49 €*

7.590,-€

Rollenbremsprüfstand brekon 204

HOFMANN

- ▶ Analoganzeige Doppelskala: Anzeigebereich 0 - 8 kN, einteiliger selbsttragender verzinkter Rollensatz, Leerlaufgeschwindigkeit 5,4 km/h, Motorleistung 2 x 3,7 kW, Stromnetz 3/N/PE 400 V AC / 50 Hz, inklusive ASA Livestream
- ▶ Anzeigebereich 0 - 8 kN, Rollen 700 mm / 1.000 mm lang
- ▶ Rollensatz
- ▶ Kompaktes, flaches Design, verzinkt und somit zur Installation in Außenbereichen geeignet
- ▶ Rollen gleich hoch, 700 oder 1.000 mm lang, mit CPS-Beschichtung oder in SmoothGrip-Ausführung
- ▶ Spritzwassergeschützte Motoren 3,7 kW
- ▶ Elektroautomatische Ausfahrhilfe
- ▶ Messung mit verschleißfreien DMS-Messsensoren
- ▶ Allradmodus (Gegenlauf) - Fernbedienung erforderlich
- ▶ 2 Messrichtungen nur mit PC-Upgrade
- ▶ Anzeige
- ▶ Analoganzeige mit Doppelskala
- ▶ Funktionsleuchten für EIN / AUS, manueller und Automatikbetrieb, Anlauf- und Schlupfanzeige links / rechts

Art.-Nr.: EEBR762AE1

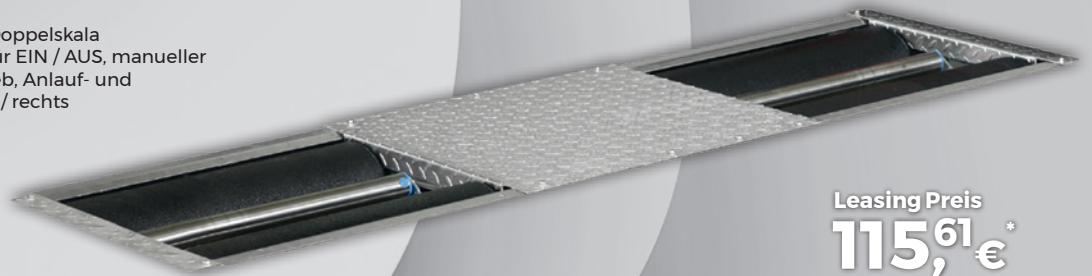

Leasing Preis
115,61 €*

5.990,- €



Radwaschmaschine HAWEKA 360 HP

- ▶ HAWEKA 360 HP – für Räder von Pkw und Nutzfahrzeugen
- ▶ Mit Heizung ausgestattet
- ▶ Automatische, umweltfreundliche Waschmaschine
- ▶ Geschlossener Waschkreislauf
- ▶ Arbeitsmittel: Wasser mit Granulat und Waschflüssigkeit
- ▶ Material: Robuster Edelstahl
- ▶ Doppelte Lärmisolierung
- ▶ Waschkammer und Pumpensumpf
- ▶ Kammer für Antrieb und Steuerung
- ▶ Heizparameter: Nennleistung der Heizung 4 kW, Aufheizzeit auf eine Wassertemperatur von 50 °C: 60 bis 120 Minuten (RWW20360HP)

Art.-Nr.: WA 04360

CAR1
QUALITÄT ZÄHLT SICH AUS

5.994,- €

CAR1 Leasing

99,90 €**

Werkbank 1.500 mm Betriebsausstattung

- ▶ Tragfähigkeit 1.250 kg
- ▶ Flächenlast Arbeitsplattenmaterial Buche Massiv Arbeitsplatte
- ▶ Arbeitsplattenstärke 40 mm
- ▶ Anzahl Schubladen 2
- ▶ Traglast je Schublade 100 kg
- ▶ Anzahl Türen 2
- ▶ Rollbar ja / nein nein
- ▶ Länge x Breite x Höhe mm 1.500 x 700 x 840 mm

Art.-Nr.: 03 8466A2-157BS.11

Leasing Preis
12,33 €*
579,- €



Werkzeugschrank Betriebsausstattung

- ▶ Tragfähigkeit 50 kg pro Boden
- ▶ LxBxH mm 920 x 420 x 1.950 mm

Lieferumfang

- ▶ Werkzeugschrank mit 4 Fachböden
- ▶ Farbe: lichtgrau

Art.-Nr.: CO FLC 19 N lichtgrau



209,- €

Räderregal Betriebsausstattung

- ▶ Feldlänge mm 1.370
- ▶ Feldtiefe mm 400
- ▶ Feldbreite mm 1.300
- ▶ Fachlast kg 150
- ▶ Anzahl Böden pro Fach 3 Räderebenen

ab **69,- €**



		Preis
Art.-Nr.: 13906	Grundfeld H: 2.000 mm	99,00 €
Art.-Nr.: 13907	Anbaufeld H: 2.000 mm	69,00 €

Kastenwerkbank R18-24

inklusive Zubehör

- ▀ Maße in mm (B x T x H) 1.500 x 750 x 859
- ▀ Arbeitsplatte Buche Multiplex, 40 mm
- ▀ Links: 1 x Stahlfachboden, halbe Tiefe
- ▀ Rechts: 1 x Schublade, 150 mm
- ▀ 1 x Flügeltür, 450 mm
- ▀ Schubladen mit Vollauszug (VA) 100 %
- ▀ 100 kg Tragkraft
- ▀ Schubladennutzmaß: 450 x 600 mm
- ▀ Komplett montierte Anlieferung
- ▀ Inklusive: Lochplatte 1.500 x 450 mm (B x H) mit 2 x Werkbankhalterung
- ▀ 28-teiliges Hakensortiment 03.87.39528A

Art.-Nr.: 03.14.12 VA

429,-€



bedrunka+hirth
Workplace up to date – mehr Raum zum Arbeiten

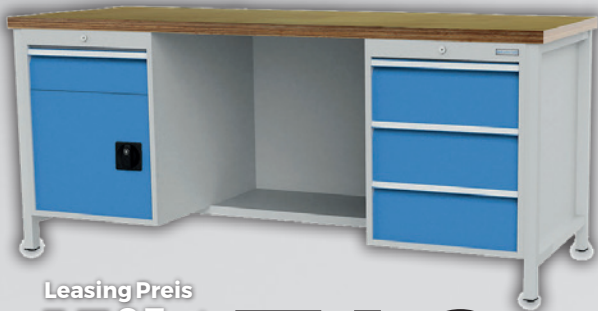

Leasing Preis

15,95€*

749,-€

Kastenwerkbank R18-24

inklusive Zubehör

- ▀ Maße in mm (B x T x H) 2.000 x 750 x 859
- ▀ Arbeitsplatte Buche Multiplex, 40 mm
- ▀ Links: 1 x Schublade, 150 mm
- ▀ 1 x Flügeltür, 450 mm
- ▀ Mittig: Stahlfachboden, halbe Tiefe
- ▀ Rückwand
- ▀ Rechts: 3 x Schublade, 200 mm
- ▀ Schubladen mit Vollauszug (VA) 100 %
- ▀ 100 kg Tragkraft
- ▀ Schubladennutzmaß: 450 x 600 mm
- ▀ Komplett montierte Anlieferung
- ▀ 1.000 kg Tragkraft
- ▀ Inklusive: Metalleinteilung 113A, Lochwand 2.000 x 450 mm (B x H) mit 3 x Werkbankhalterung

Art.-Nr.: 03.19.24 VAZ

bedrunka+hirth
Workplace up to date – mehr Raum zum Arbeiten

Mobile Werkbank

inklusive Lochwand

- ▀ Mobile Werkbank T600
- ▀ Maße in mm (B x T x H) 1.200 x 600 x 820
- ▀ Arbeitsplatte Buche Multiplex, 25 mm
- ▀ Links: 4 x Schublade, 100 mm
- ▀ Rechts: 1 x Flügeltür, 400 mm
- ▀ Einfachauszug 88 %
- ▀ Tragfähigkeit 35 kg
- ▀ Schubladen rollengelagert
- ▀ Schubladennutzmaß: 450 x 525 mm
- ▀ 2 x Bock- und 2 x Lenkrollen Ø 200 mm mit Feststeller
- ▀ Schiebegriff seitlich
- ▀ 500 kg Tragkraft
- ▀ Inklusive: Lochwand 03.87.102A, 1.000 x 450 mm mit 2 x Halterungen

Art.-Nr.: 04.12.82 A

Leasing Preis

11,69€*

549,-€



Schubladenschrank

inkl Einteilungsmaterial

- ▀ Maße in mm (B x T x H) 705 x 736 x 1.019
- ▀ 6 x Schubladen
- ▀ 1 x 75 mm, 1 x 125 mm, 2 x 150 mm, 2 x 200 mm
- ▀ Schubladen-Vollauszug (VA) 100 %
- ▀ 100 kg Tragkraft
- ▀ Schubladennutzmaß: 600 x 600 mm
- ▀ Schubladenführungen kugelgelagert
- ▀ Einzel-Auszugssperre

Inklusive:

- ▀ Metalleinteilung 146BLH100A,
- ▀ Metalleinteilung 139BLH150A,
- ▀ Metalleinteilung 144BLH150A

Art.-Nr.: 700/1122 V10A

449,-€

bedrunka+hirth
Workplace up to date – mehr Raum zum Arbeiten

CAR1[®]

QUALITÄT ZAHLT SICH AUS

LEASING

NEU

INFORMIEREN
SIE SICH JETZT!

LEASINGKATALOG 2020

WERKOM

WERKSTATT-KOMPLETTLÖSUNGEN

WERKOM GMBH

BLERIOTSTRASSE 9
50827 KÖLN

TEL. KÖLN: 0221-5974-0

TEL. DORTMUND: 0231-9494-111

TEL. LOHNE: 04442-707789

MOBIL: 0160-92423325

HANDELSREGISTER KÖLN HRB 95422

WWW.WERKOM.NET

Alle Aktionen und Preise in Euro (zzgl. der gesetzlichen MwSt.). Für fehlerhafte Angaben, Druckfehler und vom Original abweichende Abbildungen wird keine Haftung übernommen. Die aufgeführten Preise sind ggf. zzgl. Fracht, Einweisung und Montage.

